



Tarcza hamulcowa z piastą (KF)

Zalecenia do montażu/demontażu

Tarcza hamulcowa z piastą
PL/04/2022



Zalecenia ogólne

- 1) Zawsze należy sprawdzić instrukcję techniczną pojazdu.
- 2) Przygotować narzędzia niezbędne do przeprowadzenia montażu tarczy hamulcowej z piastą według zaleceń producenta pojazdu.
- 3) Upewnić się, że wszystkie narzędzia potrzebne do montażu są w dobrym stanie, a miejsce pracy jest czyste i bezpieczne.
- 4) Przed przystąpieniem do montażu upewnić się, że zakupiony zestaw jest odpowiedni dla Twojego pojazdu, a części znajdujące się w środku nie zostały wcześniej rozpakowane.
- 5) Jako że tarcza hamulcowa z piastą jest elementem istotnym dla bezpieczeństwa jazdy, zaleca się wymianę obu tylnych tarcz hamulcowych jednocześnie, a także montaż nowych klocków hamulcowych.
- 6) W zestawie znajdują się nowe nakrętki, śruby i osłony wymagane do montażu łożyska zgodnie z zaleceniami producenta. Nie wolno stosować ponownie starych nakrętek, śrub i osłon.
- 7) Nigdy nie rozmontowywać i nie rozdzielać części składowych tarczy hamulcowej z piastą.
- 8) Jeżeli podczas montażu słycać nietypowe dźwięki, należy zdemontować tarczę i sprawdzić, czy na łożysku nie pojawiły się pęknięcia lub inne uszkodzenia. W przypadku jakichkolwiek uszkodzeń, nie wolno montować tarczy.
- 9) Aby uniknąć uszkodzenia enkodera magnetycznego, należy trzymać go z dala od magnesów trwałych.
- 10) Stosować momenty dokręcania zalecane przez producenta i pamiętać, aby podczas dokręcania obracać tarczą hamulcową.

Wymagane narzędzia

- Tuleja do centrowania wstępnego Nr ref. Clas OM 4217
- Narzędzie do wkręcania tłoka zacisku hamulcowego OE (KM-6237-C) Nr ref. Clas OM 8154



Demontaż

1. Zdemontować w następującej kolejności
 - Tylne koło
 - Zacisk hamulcowy, a następnie prowadnicę i klocki hamulcowe
 - Osłonę
 - Nakrętkę piasty koła
 - Tarczę hamulcową z piastą

Prowadnica klocków hamulcowych + klocki hamulcowe

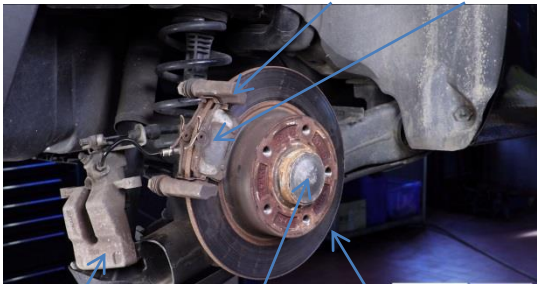

Zacisk hamulcowy

Osłona

Tarcza hamulcowa z piastą

2. Przed zamontowaniem nowej tarczy hamulcowej z piastą:
 - Wyczyścić podstawę i czop
 - Upewnić się, że czujnik ABS nie został uszkodzony
 - Wkręcić tłok w zacisk hamulcowy przy pomocy narzędzia specjalistycznego (OE KM-6237-C)

Zacisk hamulcowy

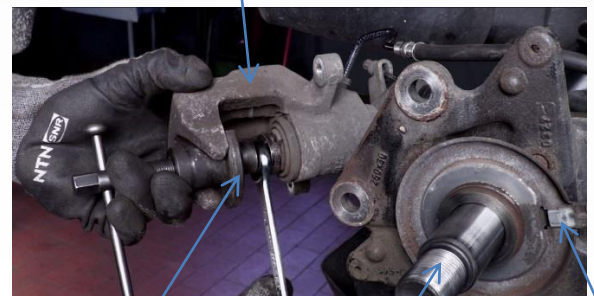

Narzędzie specjalistyczne KM-6237-C

czop z podstawą

Czujnik ABS

Montaż

3. Zestaw SNR zawiera wszystkie części niezbędne do montażu tarczy hamulcowej z piastą. Należy pamiętać o wymianie wszystkich elementów znajdujących się w zestawie. Poszczególne elementy są niezbędne do prawidłowego działania tarczy hamulcowej z piastą.



4. Przed zamontowaniem nowej tarczy hamulcowej z piastą zdjąć plastikową osłonę ASB®. Enkoder magnetyczny należy chronić przed wpływami z zewnątrz. Unikać wszelkiego kontaktu z zabrudzonymi lub magnetycznymi powierzchniami. Używając karty testowej ASB® upewnić się, że bieguny magnetyczne nie zostały uszkodzone.

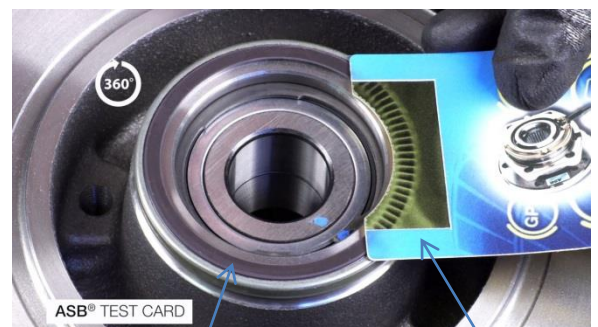

ASB® enkoder magnetyczny

ASB® tester



5. Zamontować nowe elementy w odwrotnej kolejności niż podczas demontażu:

- Zamontować nową tarczę hamulcową z piastą na czopie. Aby ułatwić tę operację zalecane jest użycie tulei do centrowania wstępnego (Nr 1).
- Uważać, aby nie uszkodzić czujnika ABS
- Założyć nową nakrętkę
- Zastosować klucz dynamometryczny, aby dokręcić nakrętkę z momentem zalecanym przez producenta. Moment dokręcania został podany na etykiecie produktu.
- Założyć nową osłonę

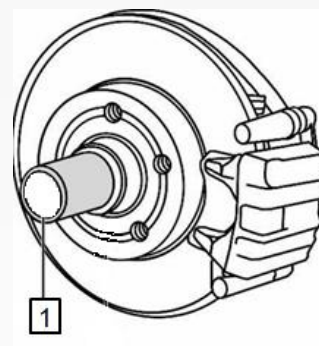

6. Etap końcowy:

- Zamontować prowadnicę klocków hamulcowych
- Zamontować nowe klocki hamulcowe
- Zamontować zacisk hamulcowy
- Zamontować koło



Aby ułatwić prawidłowy montaż tarczy hamulcowej, NTN Europe podaje na etykietach swoich produktów zalecane momenty dokręcania.



Zalecenia

Postępuj zgodnie z zaleceniami producenta pojazdu i stosuj zalecane momenty dokręcania. Szczegóły dotyczące prawidłowego montażu można znaleźć w naszym katalogu online: [e-shop](#)

Obejrzyj film dotyczący montażu tarcz hamulcowych z piastą na YouTube SNR Automotive Aftermarket: <https://youtu.be/A5CzT3ELMZO>



Zeskanuj kod QR, aby uzyskać dostęp do naszego katalogu online.

**POSTĘPUJ ZGODNIE Z ZALECENIAMI
PRODUCENTA POJAZDU**

©NTN-SNR ROULEMENTS

Treść tego dokumentu jest chroniona prawem autorskim wydawcy i jego powielanie, nawet częściowe, jest zabronione bez pisemnej zgody redakcji. Pomimo staranności w przygotowaniu tego dokumentu, firma NTN-SNR nie ponosi żadnej odpowiedzialności za błędy lub pominięcia, które mogą spowodować starty lub szkody bezpośrednie lub pośrednie wynikające z ich wykorzystania.

