



Mozzi dischi freno (KF)

Raccomandazioni smontaggio/montaggio



Raccomandazioni generali

- 1) Consultare sempre il manuale tecnico del veicolo.
- 2) Prima di iniziare l'installazione, preparare l'attrezzatura necessaria e assicurarsi che sia pulita così come idonea al montaggio.
- 3) Lavorare su postazioni libere e pulite per evitare la caduta di pezzi.
- 4) Controllare il riferimento del kit.
Togliere il mozzo disco freno dalla scatola all'ultimo momento.
- 5) I mozzi dischi freno sono componenti di sicurezza pertanto è imperativo sostituirli in coppia ed è anche consigliato installare pastiglie freno nuove.
- 6) Le viti autobloccanti ed i dadi devono essere sostituiti con pezzi nuovi.
- 7) Mai smontare o separare gli elementi di un mozzo disco freno.
- 8) Qualsiasi rumore anomalo durante il montaggio richiede la sostituzione del mozzo disco.
- 9) Per non danneggiare il codificatore non avvicinarlo ad una fonte magnetica.
- 10) Rispettare le coppie di serraggio indicate dal costruttore.

Attrezzatura necessaria

- Boccole di pre centraggio Rif. **Clas OM 4217**
- Attrezzo per compressione dei pistoni OE (KM-6237-C) Rif. **Clas OM 8154**



Smontaggio

1. togliere in successione
 - la ruota posteriore,
 - la pinza del freno, la staffa e le pastiglie freno,
 - il tappo para polvere
 - il dado del mozzo ruota
 - il mozzo disco freno

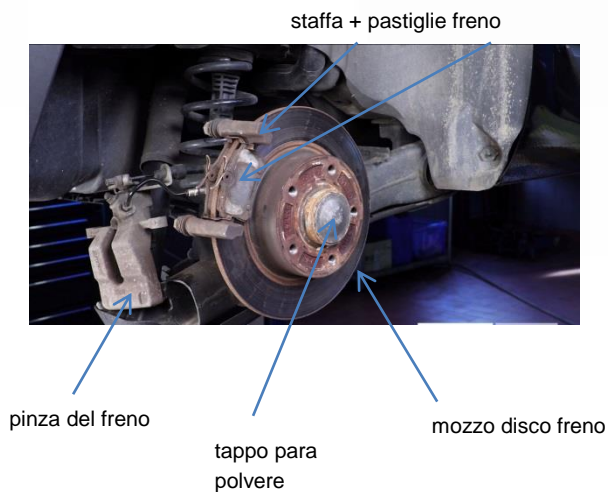

2. prima di iniziare l'installazione del mozzo disco freno nuovo:
 - pulire il fusello dell'assale
 - attenzione a non danneggiare il sensore ABS
 - comprimere ruotando il pistone della pinza freno utilizzando l'attrezzo specifico rif. OE KM-6237-C

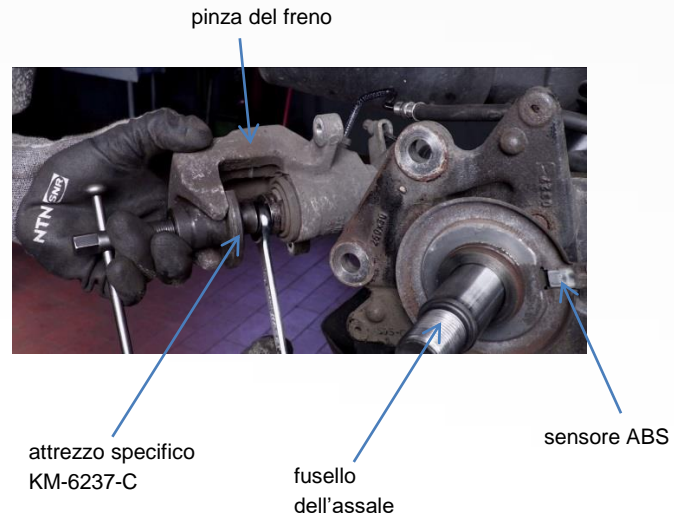

Montaggio

3. il kit SNR offre tutti i componenti necessari al montaggio. È importante installare/sostituire tutti i componenti presenti nel kit. In effetti, sono elementi essenziali per il corretto funzionamento del mozzo disco freno stesso.



4. per i mozzi dischi freno con tecnologia ASB®, togliere la protezione poco prima del montaggio. Non segnare il codificatore. Non avvicinarlo ad una superficie sporca e/o magnetica. Controllare l'uniformità dei poli magnetici del codificatore con la scheda test ASB®.

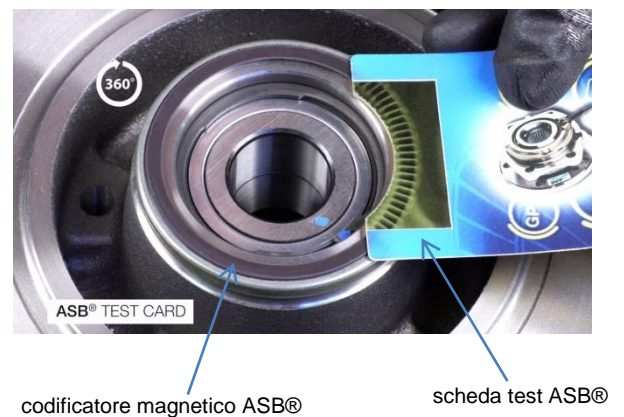

5. eseguire il montaggio nel senso inverso dello smontaggio :
- installare il mozzo disco freno nuovo sul fusello dell'assale.
- Per semplificare l'inserimento del mozzo disco freno sul fusello si consiglia l'utilizzo di una boccola di pre centraggio (N.1).
- attenzione a non danneggiare il sensore ABS
 - installare il dado nuovo della trasmissione
 - con una chiave dinamometrica serrare il dado alla coppia di serraggio indicata dal costruttore.
 - installare il tappo para polvere

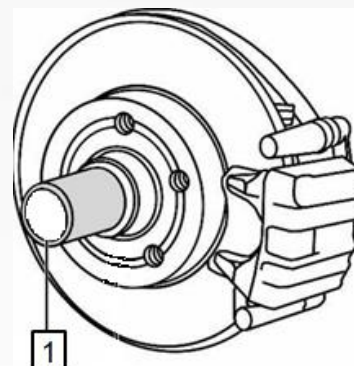

6. ultime tappe:

- reinstallare la staffa di sostegno della pinza
- installare delle pastiglie freno nuove
- reinstallare la pinza del freno
- montare la ruota



Per semplificare il montaggio dei propri kit e cuscinetti ruota, NTN Europe indica sulle etichette dei prodotti la coppia di serraggio da rispettare.



Raccomandazioni

Rispettare le raccomandazioni di montaggio dei costruttori e le coppie di serraggio indicate.

Consultare le applicazioni veicoli sul catalogo online: [e-shop](#)

Consultare il video di montaggio dedicato ai mozzi dischi freno sul canale Youtube

SNR Automotive Aftermarket: <https://youtu.be/A5CzT3ELMZO>



Leggere il QR Code per accedere al catalogo online.

RISPETTARE LE RACCOMANDAZIONI DEI COSTRUTTORI !

©NTN-SNR ROULEMENTS

Il contenuto di questo documento è proprietà esclusiva di NTN-SNR Roulements e non può essere riprodotto, parzialmente o interamente, senza il suo accordo scritto. Nonostante la cura con la quale è stato realizzato, NTN-SNR Roulements non si assume nessuna responsabilità su eventuali errori o omissioni che potrebbe contenere questo documento né per i danni legati direttamente o indirettamente al suo utilizzo.

