



KD459.56

Рекомендації з монтажу/демонтажу

CITROËN: C4, C4 Picasso, C5 FL, C5 X7, C8, Jumpy II, Dispatch II

PEUGEOT: 307, 307 Restyling, 407, 807, Expert II

Двигуни

1.8 i

2.0 i

Номер OE

0831-V6

ІДЕНТИФІКАЦІЯ КОМПЛЕКТУ ГРМ KD459.56



GT359.34

OE: 0829-A9



Пас ГРМ 153 зуба



GE359.20

OE: 0830/-42

ЗАГАЛЬНІ ПРОБЛЕМИ

ВІДМОВА ДВИГУНА

Можливі причини

Неправильний натяг паса ГРМ

- Недостатній натяг паса ГРМ спричиняє вихід з ладу самого паса і роликів.
- Значний металевий стукіт може бути викликаний ударами стопорних упорів один об одного; це може викликати заїдання натяжної механізму (№ 1).



(№ 1)

Зсув паса ГРМ

- Надмірне навантаження на водяний насос може спричинити зміщення паса і протирання пластикових захисних кожухів. Пас теж зношується і стає вужче, що спричиняє порушення системи газорозподілу. Відсутність співвісності спричиняє швидкий знос роликів системи ГРМ.
- Аномальні темні відмітини вказують на зміщення паса (№ 2).



(№ 2)

Недостатній натяг паса

- Недостатній момент затягування ролика GE359.20 може спричинити появу вібрації, а радіальні навантаження сприяють зсуву і руйнуванню кріпильного болта ролика, що спричиняє недостатній натяг паса і вихід з ладу двигуна.

ЗАМІНА

Необхідний інструмент:

- Фіксатор розподілвала OE: 0189-A
- Фіксатор колінвала OE: 0189-R
- Затискач OE: 0189-K
- Спецінструмент OE: 4069-T
- Фіксатор OE: 0189-S1
- Фіксатор натягувача OE: 0189-S2

Моменти затягування:

- Болт шківів колінвала: **21 Н·м**
- Болт натяжного ролика: **21 Н·м**
- Болт обвідного ролика: **37 ± 4 Н·м**

ДЕМОНТАЖ

- 1) Зніміть верхній захисний кожух паса ГРМ
- 2) Встановіть перший циліндр в положення ВМТ
- 3) Встановіть фіксатор колінвала
OE: 0189-R
- 4) Встановіть фіксатор розподілвала
OE: 0189-A
- 5) Виверніть болти шківів колінвала
- 6) Перевірте шків колінвала на відсутність пошкоджень
- 7) Зніміть нижній захисний кожух паса ГРМ
- 8) Відпустіть болт натяжного ролика (1)

- 9) Ослабте ролик натягувача, прокрутивши його за годинниковою стрілкою
- 10) Демонтуйте натягувач
- 11) Демонтуйте пас ГРМ



Не прокручуйте колінвал і/або розподілвал, коли пас ГРМ демонтований.

ВСТАНОВЛЕННЯ

- 1) Встановіть нові натяжний і обвідний ролики
- 2) Поверніть натяжний ролик за годинниковою стрілкою, використовуючи потрібний інструмент
- 3) Встановіть фіксатор OE: 0189-S1
- 4) Встановіть фіксатор натяжного ролика OE: 0189-S2
- 5) Зніміть фіксатор OE: 0189-S1
- 6) Встановіть пас ГРМ поверх шестірні колінвала
- 7) Переконайтеся в правильному положенні паса ГРМ

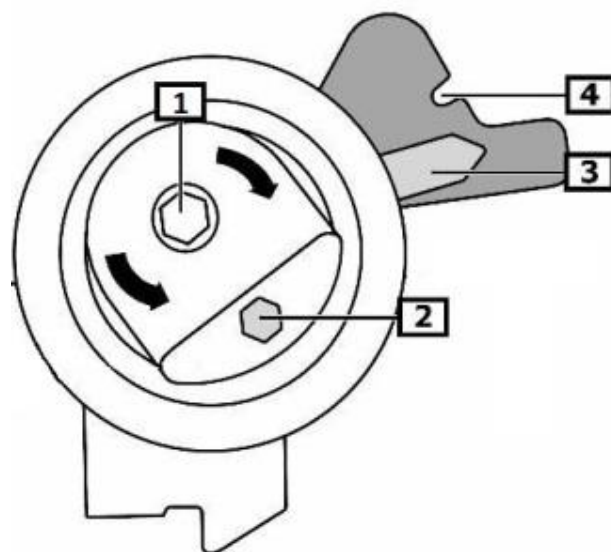

8) Встановіть затискач (5)

OE: 0189-K

9) Поверніть пас в наступній послідовності:

Обвідний ролик (GE359.20)

Шестірні розподілвалів (CA1 и CA2)

Водяний насос (WP)

Натяжний ролик (GT359.34)

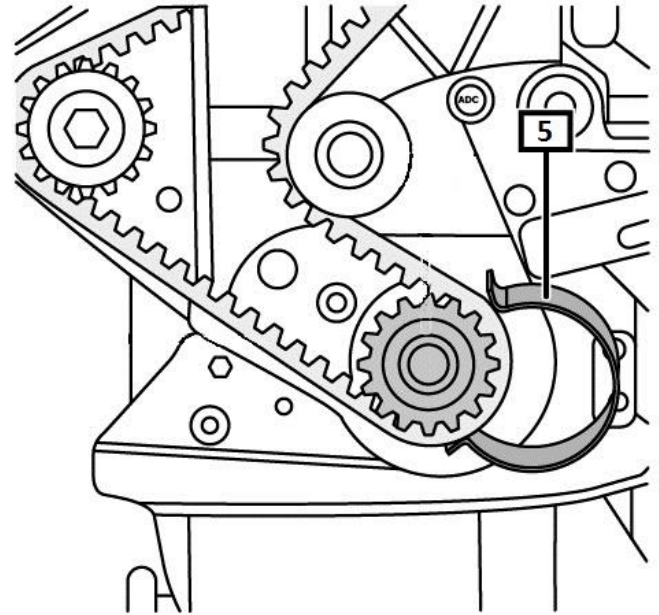
10) Демонтуйте затискач (5)**11) Демонтуйте фіксатор вихлопного розподілвала****12) Демонтуйте фіксатор натяжного ролика****13) Встановіть нижній захисний кожух паса ГРМ****14) Встановіть шків колінвала****15) Угвинтіть болти шківа колінвала****16) Поверніть натяжний ролик проти годинникової стрілки до збігу міток, використовуючи потрібний інструмент (2)**

Стрілка (3) повинна перебувати за межами мітки (4) на 10°.

17) Затягніть болт ролика натягвача (1)

Момент затягування: 21 ± 2 Н·м

18) Прокрутіть двигун на 10 повних обертів за допомогою шківів колінвала**19) Встановіть фіксуючі штирі маховика і фіксатор впускного розподільвала****20) Ослабте болт ролика натягвача (1)****21) Поверніть ролик натягвача, використовуючи необхідний інструмент (2)****22) Встановіть покажчик на контрольну мітку (3) (4)**

Не переміщуйте покажчик за межі мітки. В іншому випадку треба затягти пас ГРМ знову.

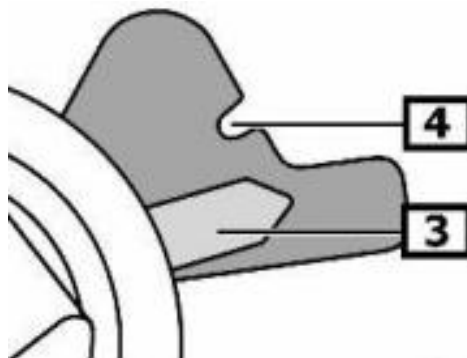

23) Затягніть болт натяжного ролика (1)

Момент затягування: 21 ± 2 Н·м



Переконайтеся, що під час затягування болта ролик не прокручувався. Шестигранник повинен знаходитися нижче ущільнювача картера як мінімум на 15° .

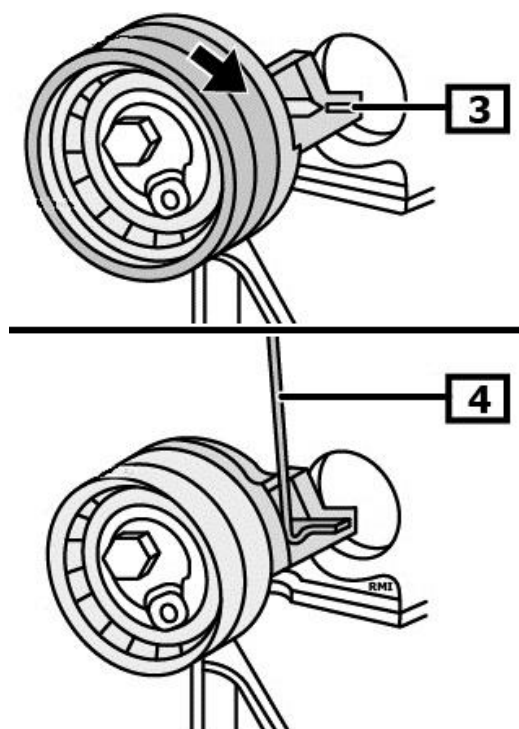

24) Демонтуйте фіксатор впускного розподілвала

25) Демонтуйте фіксатор колінвала

26) Проверніть двигун на 2 повних обороти в напрямку роботи двигуна

27) Встановіть фіксатор впускного розподілвала

28) Перевірте натяг паса ГРМ



Показчик повинен знаходитися навпроти мітки. В іншому випадку пас потрібно перевстановити (3) (4).

29) Демонтуйте фіксатор впускного розподілвала

30) Встановіть інші компоненти в зворотному демонтажу порядку

31) Заведіть двигун і переконайтеся в коректній роботі двигуна

32) Задokumentуйте заміну паса ГРМ



Рекомендації

Дотримуйтеся інструкцій виробника з заміни паса ГРМ. Переконайтеся, що всі компоненти комплекту KD459.56 були замінені.

NTN-SNR пропонує комплект ГРМ з водяним насосом: **KDP459.560**

Дотримуйтеся вказівок виробника з збирання, а також зазначені моменти затягування.

Вивчіть інформацію з застосування транспортного засобу в нашому інтернет каталозі: **eshop.ntn-snr.com**



Використовуйте даний QR-код для отримання доступу до нашого онлайн каталогу

**ЗАВЖДИ ДОТРИМУЙТЕСЯ РЕКОМЕНДАЦІЙ
ВИРОБНИКА ТРАНСПОРТНОГО ЗАСОБУ!**

© NTN-SNR ROULEMENTS

Зміст цього документа є інтелектуальною власністю видавця. Відтворення змісту документа, навіть часткове, заборонено без дозволу власника.

Незважаючи на ретельність, з якою виконаний цей документ, компанія NTN-SNR Roulements не несе жодної відповідальності за можливі вжиті неправильні дії або бездіяльність, які в результаті його використання можуть призвести до збитків або прямому чи непрямому збитку.

