

**AUTOMOTIVE
AFTERMARKET**
CORPORATE



With You

NTN®

Une entreprise internationale

Siège social
Osaka, JAPON

71 SITES DE
PRODUCTION
DANS LE MONDE

108 UNITÉS
COMMERCIALES
DANS LE MONDE

23 360 EMPLOYÉS
DANS LE MONDE

5,4 MILLIARDS
D'EUROS DE
CHIFFRE D'AFFAIRES

75% du chiffre d'affaires répartis entre les roulements,
les galets et la suspension

25% du chiffre d'affaires représentés par les joints
homocinétiques (CVJ)

* Chiffre d'affaires

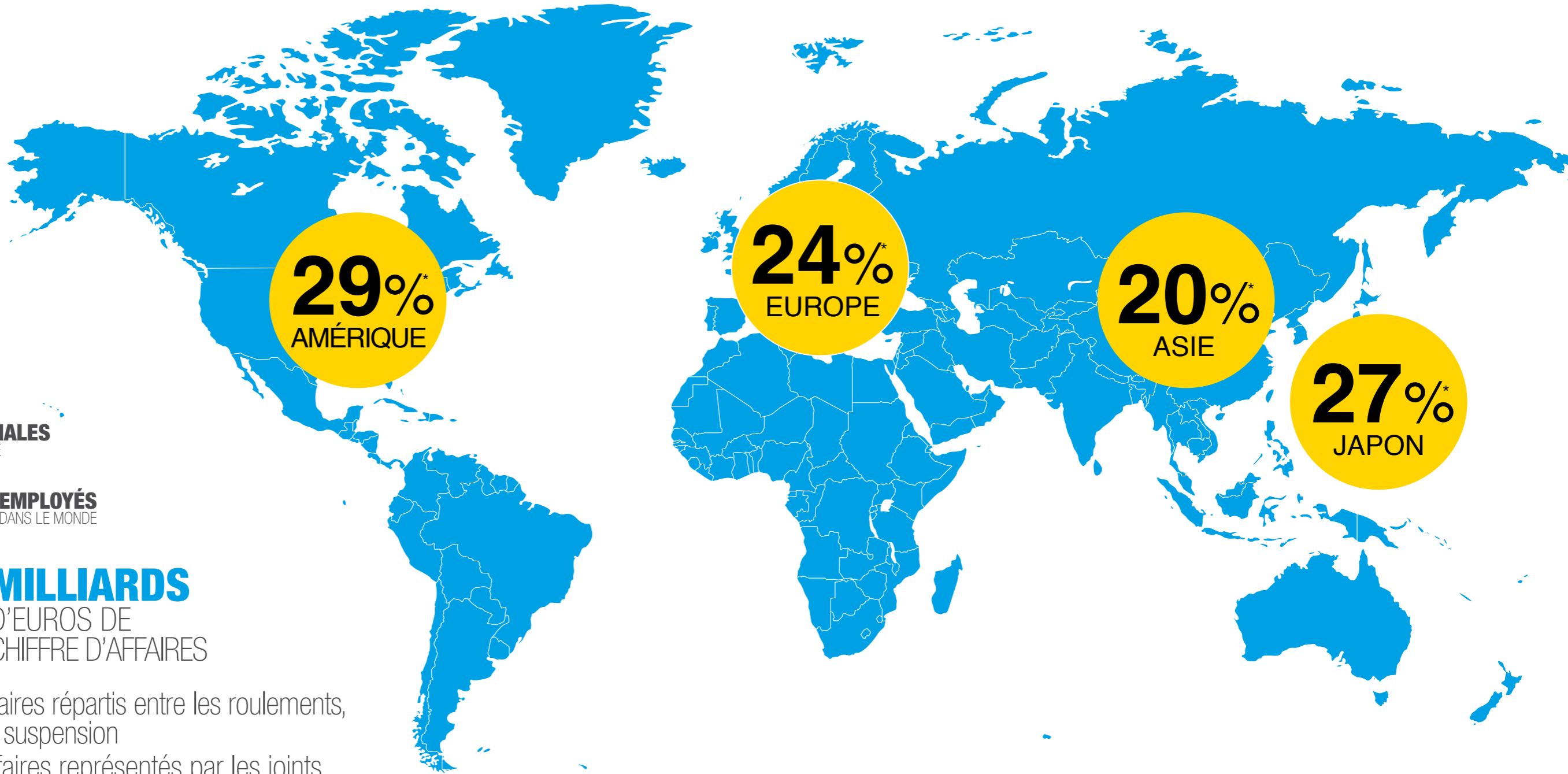

AUTOMOBILE



AÉRONAUTIQUE



MINES ET CARRIÈRES



INDUSTRIE



EOLIEN



FERROVIAIRE

Siège social
Anncy, FRANCE

22 Unités
COMMERCIALES
Anncy – Argonay – Cran-Gevrier – Lyon – Paris – Le Mans – Lichfield
– Erkrath – Stuttgart – Bielefeld – Gardelegen – Milan – Bologne –
Madrid – Varsovie – Sibiu – Moscou – Istanbul – Casablanca – Curitiba
– São Paulo – Buenos Aires

13 SITES DE
PRODUCTIONS
Anncy – Argonay – Seynod – Meythet – Crézancy – Alès –
Bielefeld – Turin – Mettmann – Sibiu – Gardelegen – Curitiba
– Allonnes

5 CENTRES
LOGISTIQUES
Anncy – Chambéry – Cran-Gevrier – Saint-Vulbas – Erkrath

PLUS DE **4 000** EMPLOYÉS



NTN-SNR gère et développe
toutes les activités du groupe en Europe,

Amérique du sud, Afrique et Moyen-Orient, proposant une combinaison unique de cultures asiatique et européenne.

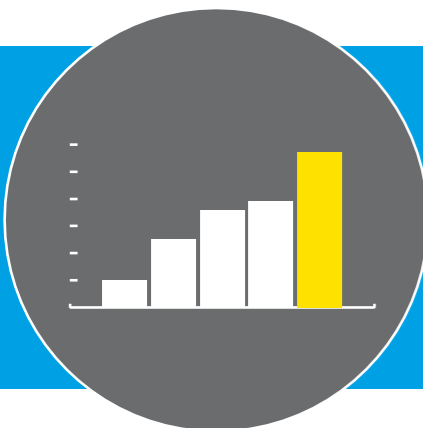

1,4 MILLIARDS
D'EUROS
DE CHIFFRE D'AFFAIRES

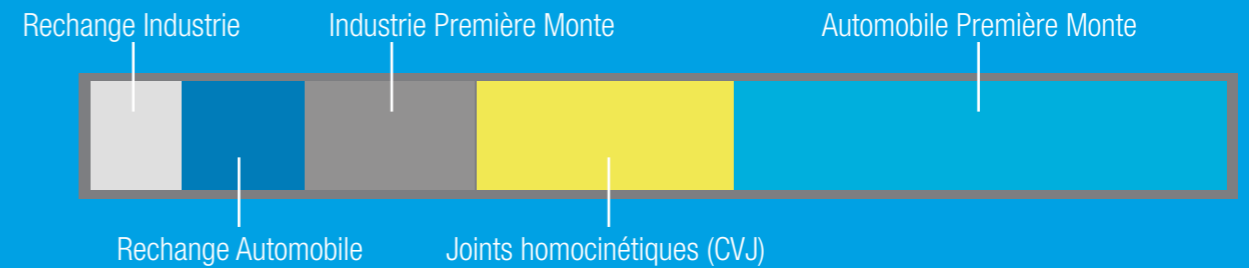

NTN[®]
Un leader automobile

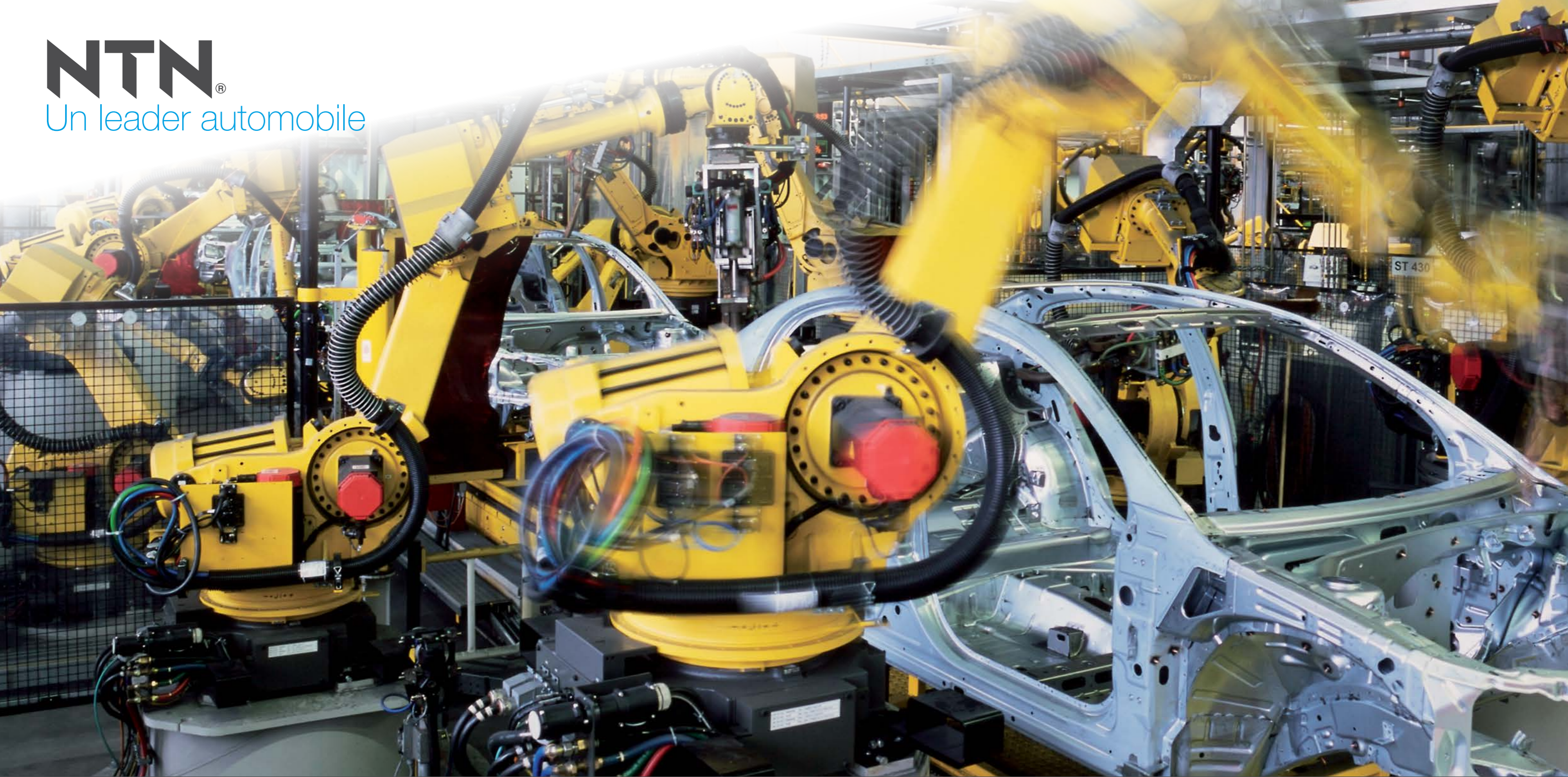

AUTOMOBILE PREMIÈRE MONTE ET RECHANGE
ACTIVITÉS PRINCIPALES

Leader sur le marché mondial



Marché mondial du roulement de roue



Marché mondial du joint homocinétique (CVJ)



Marché européen de la suspension



Solution d'innovation

Recherche & Développement

2 centres R&D (Annecy France, Kuwana Japon),
 2 sites de Développement (Etats-Unis, Chine),
 En Europe : 400 ingénieurs dédiés. 200 millions d'euros
 d'investissements au cours des 4 dernières années.

Roulements à rouleaux coniques inversés

PCS Hub-Joint

Grand prix de l'Innovation Automobile
 Equip-Auto 2015

Tendeurs automatiques variables

Technologie In-Wheel motor

Innovation Award Automechanika 2012



Technologie ASB[®]
 (Active Sensor Bearing) :
 un standard mondial.

ROUE – KIT DE FREIN – SUSPENSION – CVJ – DISTRIBUTION – ACCESSOIRES – EMBRAYAGE – BOITES DE VITESSES



MERCEDES • BMW • AUDI • VOLKSWAGEN

BENTLEY MOTORS • PORSCHE • LAMBORGHINI • JAGUAR

ASTON MARTIN • RENAULT • PEUGEOT • CITROËN • DS • FORD • FIAT

TESLA • DODGE • SUBARU • ALFA ROMEO • GENERAL MOTORS • HONDA

NISSAN • MITSUBISHI

OPEL • SEAT • DACIA • SKODA

SMART • TOYOTA

MERCEDES TRUCKS

MAZDA • SUZUKI

LAND ROVER

HYUNDAI • AVTOVAZ

CHERY • KIA

DAIMLER

FUSO • ISUZU

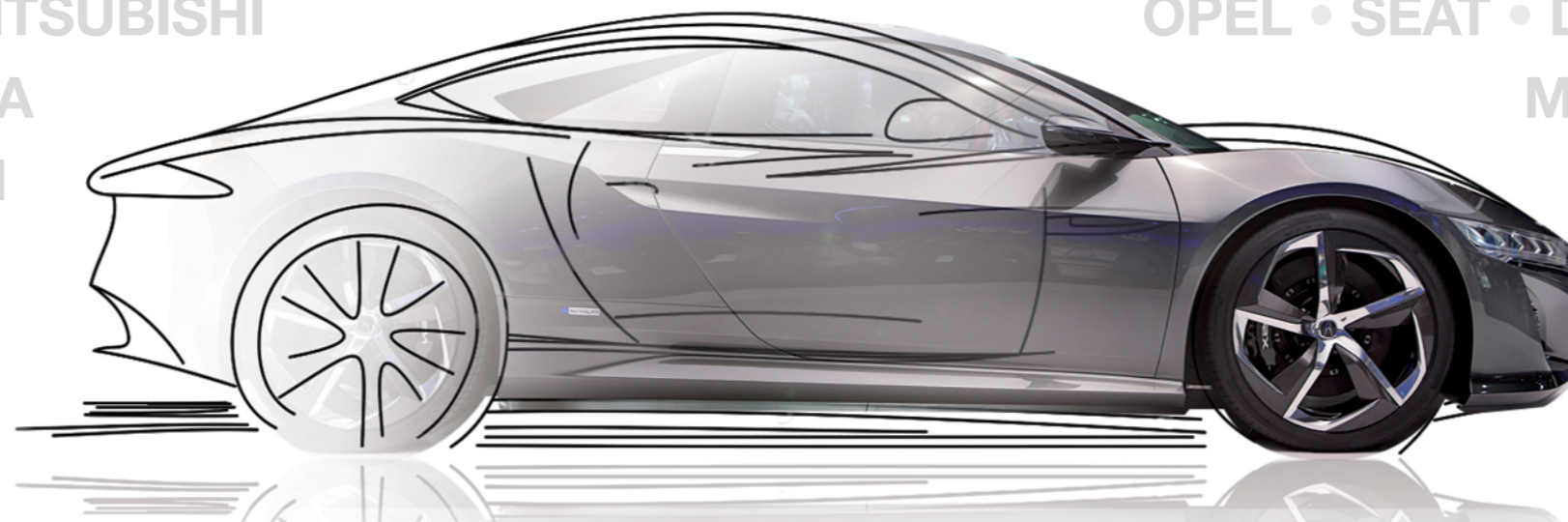

Partenaire des plus grands fabricants et constructeurs
automobiles mondiaux



RECHARGE
AUTOMOBILE



With you
**VOTRE
PARTENAIRE
D'AUJOURD'HUI
ET DE DEMAIN**

PRODUITS

Une innovation forte et un savoir-faire technique pour développer les produits et services d'aujourd'hui et de demain.

Des produits entièrement conçus et développés en interne par notre R&D, fabriqués pour la 1^{ère} Monte et utilisés en Rechange Auto

ENVIRONNEMENT

Empreinte carbone réduite grâce à des usines et entrepôts spécialement conçus pour réduire la consommation d'énergie et les déchets.

ENVIRONNEMENT PROFESSIONNEL

Membres de plusieurs associations professionnelles mettant en avant la qualité d'origine.

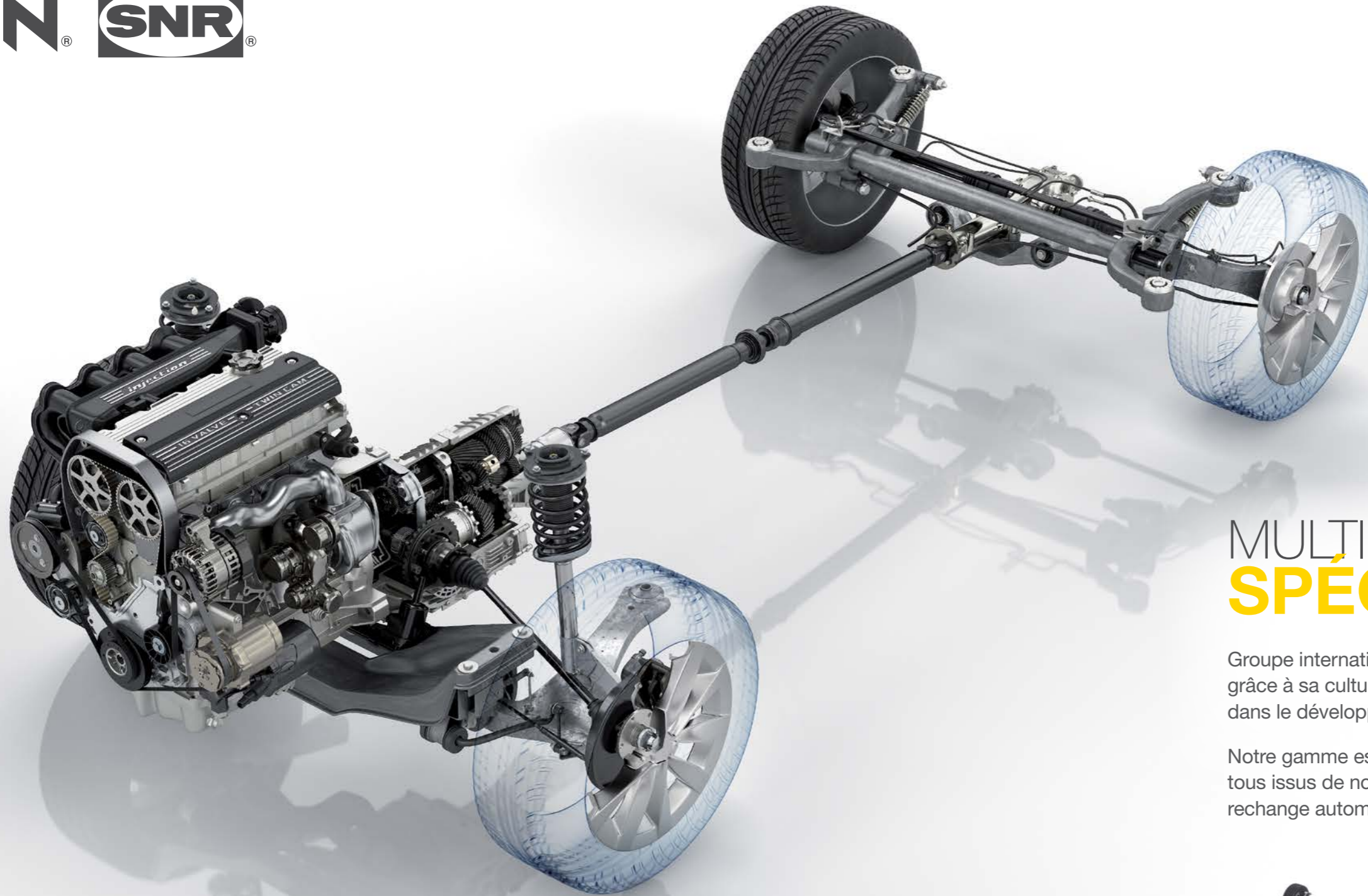

MULTI SPÉCIALISTE

Groupe international, NTN-SNR répond à tous vos besoins grâce à sa culture asiatique et européenne et à sa maîtrise dans le développement de services à haute-performance.

Notre gamme est divisée en trois domaines d'expertise, tous issus de notre savoir-faire en première monte et rechange automobile.



CHASSIS



POWERTRAIN



DRIVELINE



La garantie de qualité est la principale préoccupation de NTN-SNR : **fiabilité et sécurité assurées !**

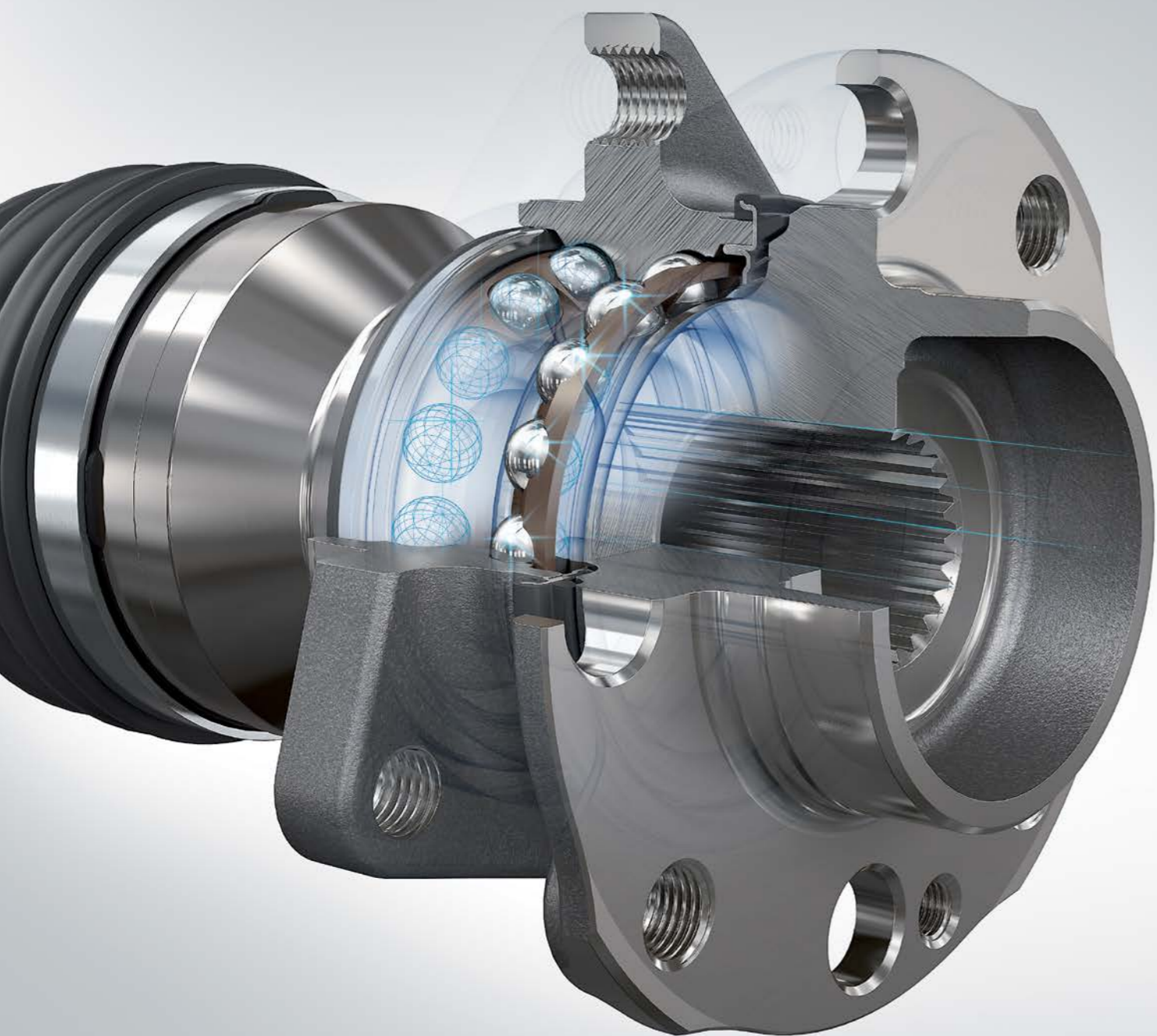

CHASSIS

#SECURITYINSIDE

Avec plus de 2 000 références, la gamme Châssis est une des plus étendues sur le marché actuel. Elle comprend les kits de roulements de roue, les disques de frein avec roulement intégré, les kits de suspension et les CVJ.

ROULEMENTS DE ROUE

- **1300 Kits pour voitures particulières et plus de 130 roulements de roue pour véhicules commerciaux**
- **98%** de couverture du parc automobile européen
- Une gamme large d'applications asiatiques
- Des roulements et des composants d'origine ou de qualité d'origine dans tous nos kits.



KITS DE FREIN AVEC ROULEMENTS INTÉGRÉS

- Une gamme unique couvrant **100%** des véhicules
- **Les kits de frein NTN-SNR sont identiques** pour l'automobile première monte et pour la rechange automobile.
- Un contrôle strict de nos processus **de fabrication**, garantissant la qualité et la fiabilité de tous nos produits.



JOINTS HOMOCINÉTIQUES (CVJ)

- **3 gammes** : Transmissions complètes, kits de joints homocinétiques et kit de bols
- L'expertise du deuxième fabricant mondial en Première Monte
- **Qualité d'origine**



KITS DE SUSPENSION

- Plus de **400 références**
- **Leader** et partenaire des plus grands fabricants automobile
- Des produits et des composants d'origine et de **qualité d'origine** dans nos kits
- Un contrôle unique de nos processus de fabrication
- **20 millions de suspensions** produites par an.



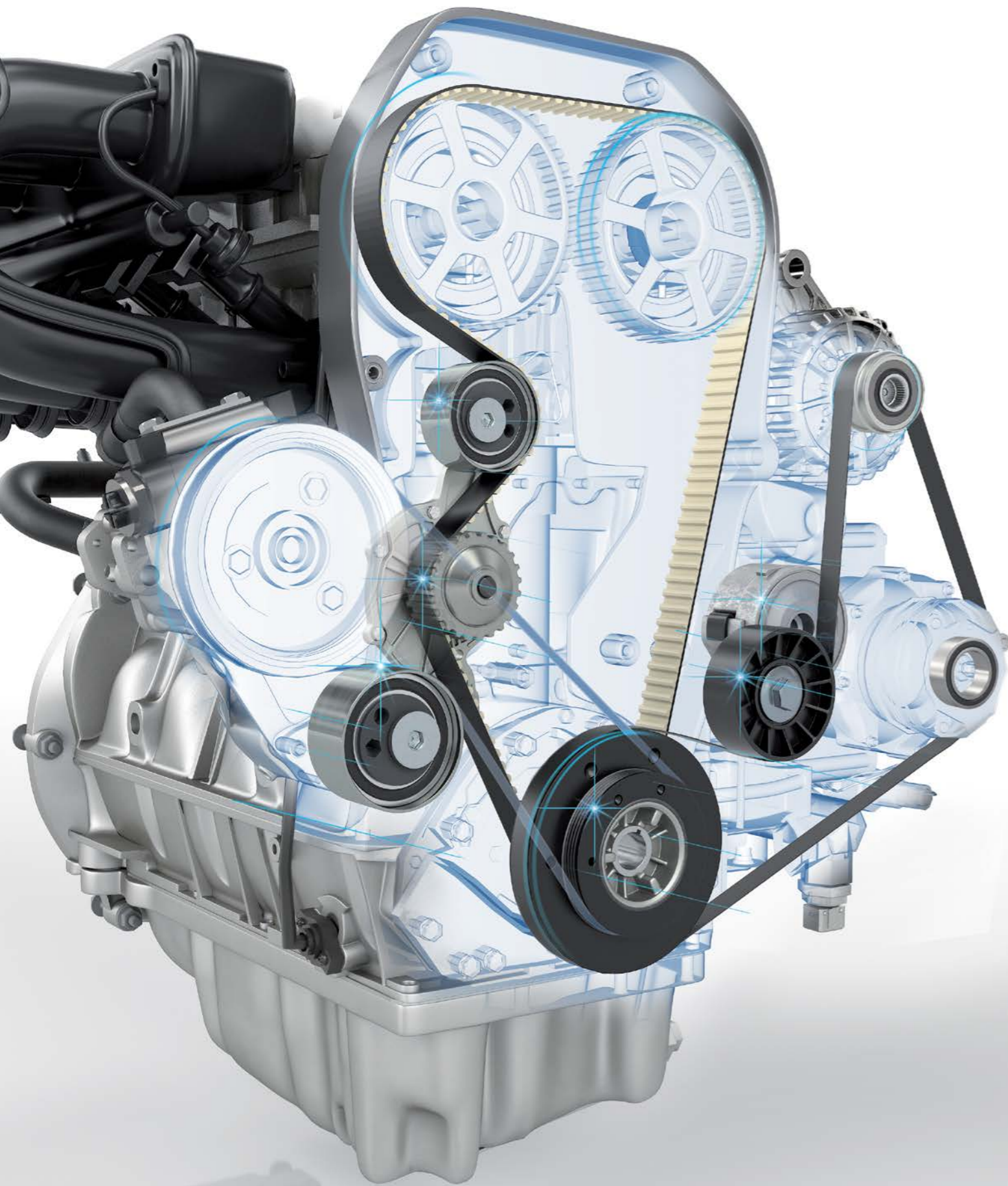

POWERTRAIN

#PERFORMANCEINSIDE

La gamme Moteur NTN-SNR propose des pièces de Rechange pour la **DISTRIBUTION**, l'**ACCESSOIRE** et la **CLIMATISATION**. Chacune des 3 000 pièces de notre gamme contribue au haut niveau de qualité, garantissant ainsi la performance et la fiabilité.

DISTRIBUTION

- Une gamme large comprenant 1200 références de **kits de distribution, kits de pompe à eau, galets tendeurs et poulies**
- **98%** du parc automobile européen est couvert
- Fournisseur principal de tendeurs hydrauliques pour VAG
- Partenaire de constructeurs automobiles mondiaux



ACCESSOIRES

- L'une des gammes les plus complètes du marché d'aujourd'hui avec 1800 références **Galets, kits d'accessoires, dampers, poulies d'alternateur, kits d'accessoires avec courroie**
- **96%** du parc automobile européen couvert
- Gamme unique et dynamique (25% de la gamme en plus au cours des 3 dernières années)



CLIMATISATION

Roulements de climatisation

- Une gamme de 30 références couvrant tout le marché de la climatisation
- Des produits de qualité d'origine



DRIVELINE

#RELIABILITYINSIDE

La gamme de Transmissions NTN-SNR est composée d'une large sélection de roulements de **BOÎTES DE VITESSES** et de **butées D'EMBRAYAGE** pour des voitures particulières et des véhicules lourds.

ROULEMENTS DE BOÎTES DE VITESSES

> VEHICULES LEGERS

- Une gamme de **300 roulements**, issus des usines NTN et SNR
- **80% de la gamme sont des pièces spécifiques** adaptées aux besoins de la première monte
- La gamme couvre 150 types de boîtes de vitesses : automatique, manuelle et transmission variable en continu
- Partenaire des plus grands fabricants européens et asiatiques de véhicules et de boîtes de vitesses

> POIDS LOURDS

- NTN-SNR est fournisseur de la rechange automobile avec plus de 100 pièces de transmission de poids lourds en qualité d'origine, principalement sur les véhicules européens les plus utilisés
- 50 références spécialement conçues pour les transmissions asiatiques

ROULEMENTS DE BUTÉES D'EMBRAYAGE

- Une gamme de roulements de butées d'embrayage conçues et fabriquées par NTN-SNR
- Des contrôles stricts durant tout le processus de fabrication garantissant la qualité de nos butées





SERVICES

#SOLUTIONINSIDE

VALEUR AJOUTÉE

- Equipes dédiées dans le monde entier
- Gamme Premium
- Marques de grande valeur : **NTN & SNR**
- Services premium :
 - Catalogues complets
 - Solutions électroniques, outils et commandes en ligne
 - Instructions de montage, TechInfos
 - Application Smartphone : TechScan'R
 - Formations

CATALOGUES, BROCHURES & SUPPORTS D'AIDE À LA VENTE



SERVICES SMARTPHONE : **TechScan'R**

- Données techniques sur smartphones via IOS & Android
- Solutions disponibles partout et à tout moment
- Facile à utiliser : Scanner le numéro de la pièce : pas besoin de QR code
- Toutes les boîtes et les catalogues sont maintenant connectés
- Fonctions spéciales : Réalité augmentée & 3D
- Premier sur le marché

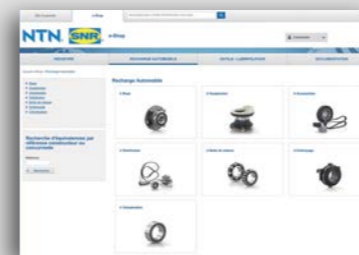

SERVICES EN LIGNE

- Catalogue électronique
- Commande en ligne
- Solution TecCom
- TecAlliance



TECHCENTER INTERNE

- Nos techniciens répondent aux questions et demandes de nos clients
- Solutions électroniques disponibles partout, 24h/24
- Données générales : maintenance, couples de serrage

DOCUMENTS TECHNIQUES & INSTRUCTIONS DE MONTAGE



- Fournir aux garagistes toutes les informations techniques nécessaires pour installer correctement le produit
- Basés sur le top ten des réclamations et problèmes signalés par nos clients
- Basés sur l'expertise et le savoir-faire de nos propres techniciens



Logistique
efficace avec un
**centre européen
de distribution
automobile
dédié**

(Cran-Gevrier - FRANCE)

- Livraison de qualité
- Logistique unique pour toute notre gamme

Le présent document est la propriété exclusive de NTN-SNR ROULEMENTS. Toute reproduction totale ou partielle sans autorisation préalable de NTN-SNR ROULEMENTS est formellement interdite. En cas de violation du présent paragraphe, vous vous exposez à des poursuites judiciaires.
Les erreurs ou omissions qui auraient pu se glisser dans ce document malgré le soin apporté à sa réalisation n'engagent pas la responsabilité de NTN-SNR ROULEMENTS. En raison de notre politique de recherche et développement continue, nous nous réservons le droit de modifier sans préavis, tout ou partie des produits et spécifications mentionnés dans ce document.
© NTN-SNR ROULEMENTS, copyright international 2016.

NTN-SNR ROULEMENTS - 1 rue des Usines - 74000 Annecy - France
RCS ANNECY B 325 821 072 - Code APE 2815Z - Code NACE 28.15
www.ntn-snr.com



With You