



R140.38

WIEL: R140.38

Montage-/demontage-instructies

CITROEN:	Jumper (I en II), Relay (I en II)
FIAT:	Ducato, Ducato (RUS)
PEUGEOT:	Boxer (I en II)

OE-referentie (lager) 1328054080, 1606375180
--

**CONTROLEER HET ARTIKELNUMMER VAN
WIELLAGERSET NTN-SNR R140.38**



VEEL VOORKOMENDE PROBLEMEN MET DEZE SET

Geluid tijdens het rijden en stukgaan van het lager

WAARSCHIJNLIJKE OORZAKEN

Verkeerde montage van het lager

Tijdens het monteren van de naaf kunnen problemen met de uitlijning optreden.

Wanneer geprobeerd wordt de slecht aanliggende conus terug te trekken, komt uiteindelijk de metalen montagering los uit de zitting. Het risico bestaat dan dat een van de zijanten vastgeklemd raakt.



Tijdens het monteren met behulp van een pers kan de metalen montagering worden geplet. Wanneer vervolgens de asmoer wordt aangehaald, kan de kraag van de loopbaan stukgaan en kunnen er scheuren ontstaan.

Er kunnen dan brokstukken in de loopbaan van het lager terechtkomen, wat leidt tot geluid en vervolgens tot uitval van het lager.



In dat geval werkt het lager met speling (wielspeling) en maakt het al snel veel geluid. Er bestaat dan risico op een snelle uitval van het lager en schade aan de aangrenzende onderdelen (as, naaf, aandrijfjas, remschijf).

Speling

De asmoer kan onvoldoende zijn aangedraaid of geleidelijk zijn losgeraakt.



Het aanhaalkoppel van de asmoer is 420 Nm.

VERVANGING

Veiligheidsaanwijzingen

Geroeste of vastzittende bouten en moeren moeten stelselmatig worden vervangen.

Aanhaalmomenten:

- Asmoer(en) (no. 4): M33 **420 Nm**
- Wielbevestiging: M14 **160 Nm**; M16 **180 Nm**

DEMONTAGE

1) Til de auto op en demonteer de voorwielen

2) Draai de bout (no. 1) van de wielsnelheidssensor los

3) Demonteer de wielsnelheidssensor (no. 2)

4) Maak de borging van de moer (no. 3) los

5) Draai de asmoer (no. 4) los

6) Demonteer de remklauw van de asstomp en maak hem aan de constructie vast

7) Demonteer de remschijven

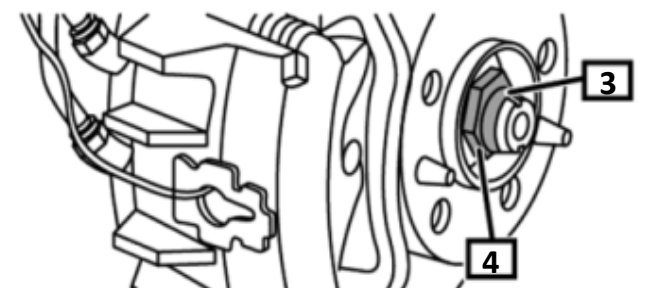
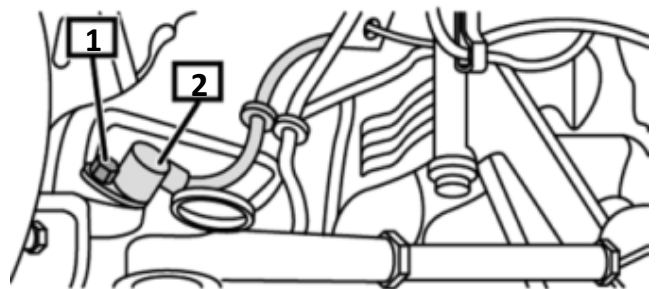

8) Trek de stuurkogel met behulp van een kogeltrekker uit de fusee (no. 5)

Benodigd speciaal gereedschap: kogeltrekker (no. 6)

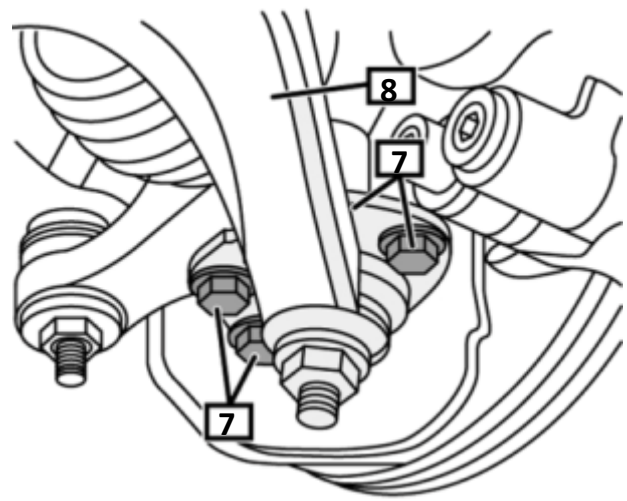
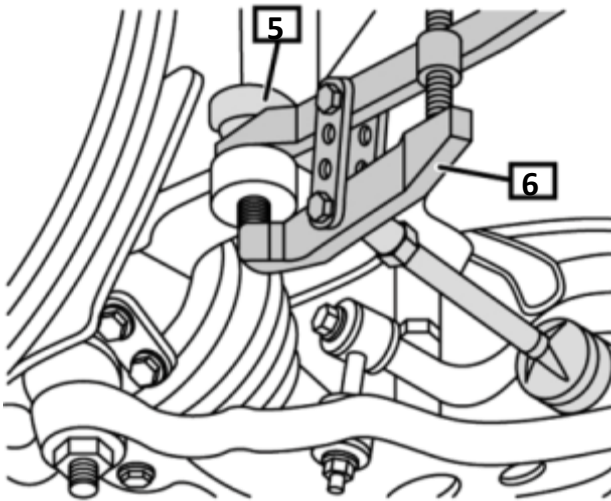

9) Draai de bouten van het onderste gewricht (no. 7) los om de dwarsgeplaatste wieldraagarm (no. 8) los te maken

10) Demonteer de fuseekogel van de astap

11) Demonteer de spatplaat (no. 10)

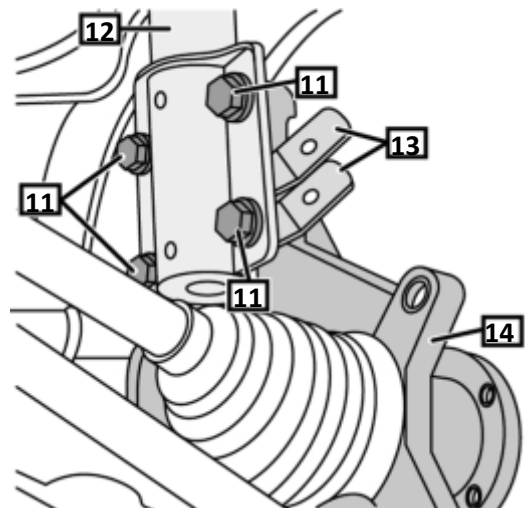
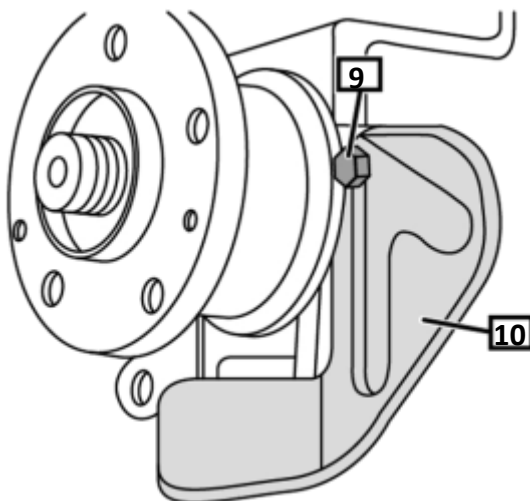

12) Draai de bouten van de veerpoot (no. 11) los

13) Maak de veerpoot (no. 12) los van de fuseepen (no. 14)

14) Demonteer de steun van de remleiding (no. 13)

15) Vervang het lager

16) Verwijder de borging van het lager (Fig. 1)

17) Verwijder het wiellager onder druk met het speciaal gereedschap (Fig. 2)

18) Pers het wiellager naar binnen met gereedschap (Fig. 3)

19) Plaats de borging van het lager (Fig. 1)

20) Pers de naaf naar binnen met het speciaal gereedschap (no. 1), (no. 2) en (no. 3). (Fig. 4)
Gereedschap: drukstuk (no. 1)

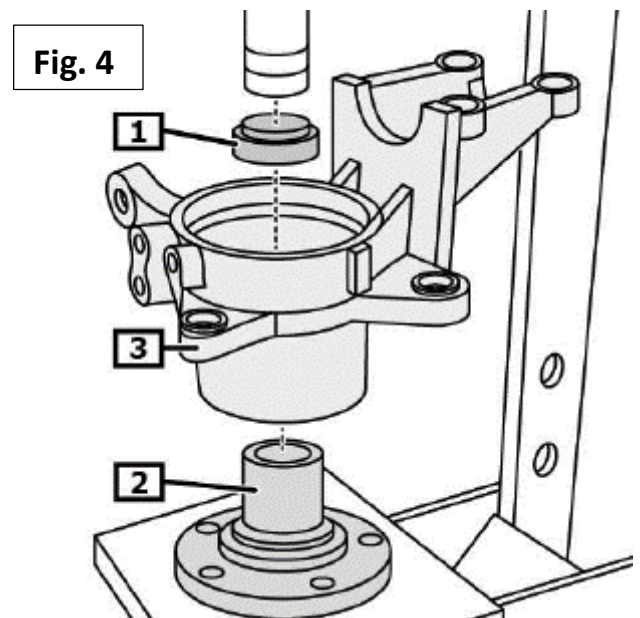
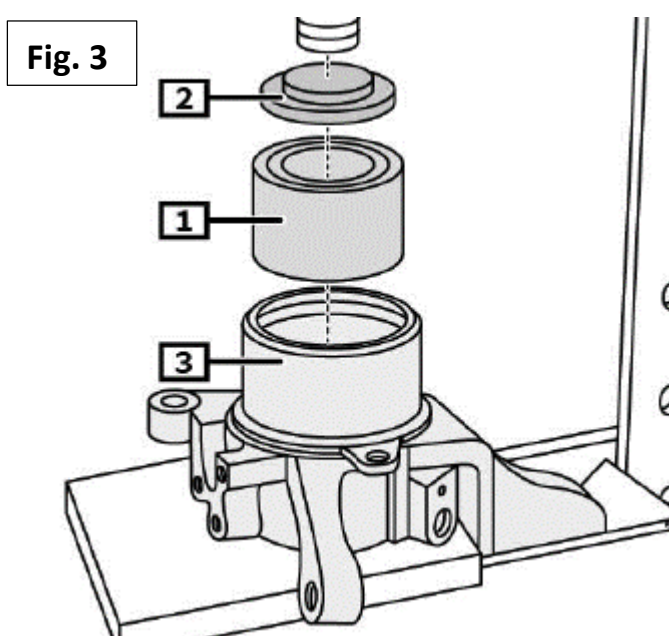
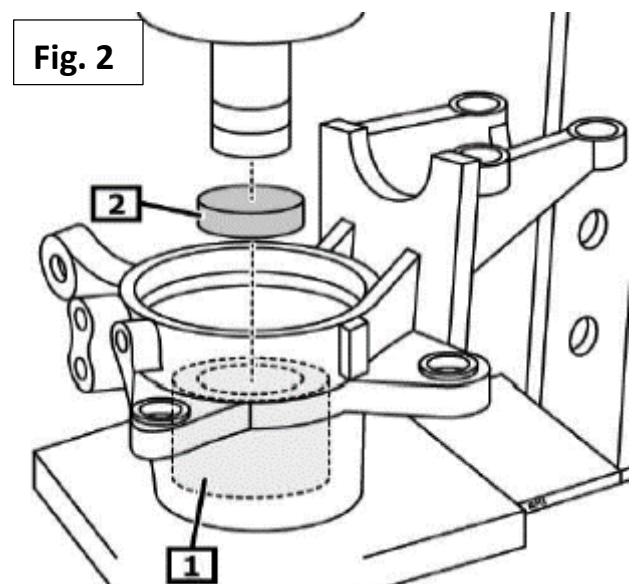
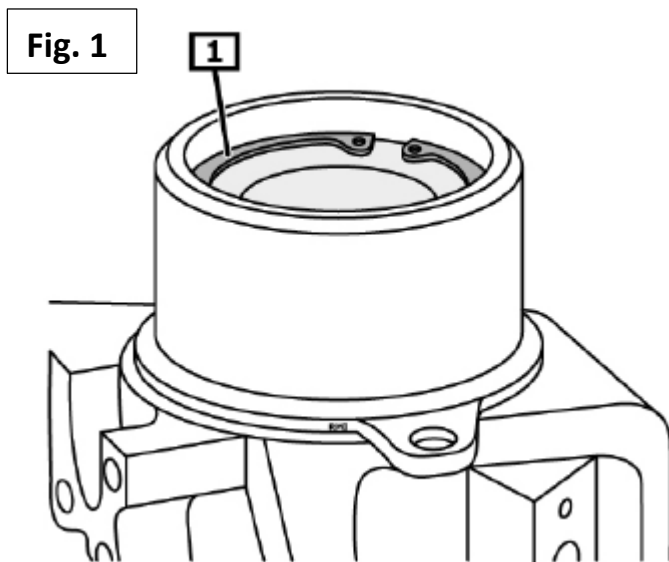

HERMONTAGE

Na plaatsing van het lager worden de overige onderdelen in omgekeerde volgorde van de demontage weer gemonteerd.



Aanbevelingen

Volg alle aanbevelingen op, gebruik de juiste montagemiddelen en vervang alle onderdelen die in de set zijn meegeleverd.

Volg de montageprocedures van de fabrikant en houd u aan de opgegeven aanhaalmomenten.

Zie voor vervanging van de set het informatieblad "Montage/demontage van wiellager" op onze site:



http://www.ntn-snr.com/portal/site/fr-fr/index.cfm?page=/portal/home/documentation#autoaftermarket_20

Raadpleeg de voertuigtoepassingen in onze online catalogus:
eshop.ntn-snr.com



Scan deze QR-code om onze online catalogus te openen.

NEEM DE AANBEVELINGEN VAN DE VOERTUIGFABRIKANT IN ACHT!

©NTN-SNR ROULEMENTS

De inhoud van dit document is auteursrechtelijk beschermd. Zonder toestemming van de uitgever mag het document in zijn geheel of gedeeltelijk op geen enkele manier worden gereproduceerd.

Hoewel dit document met veel zorg is opgesteld, wijst NTN-SNR Roulements elke aansprakelijkheid van de hand voor eventuele fouten of onvolledigheden, alsook voor verlies en directe of indirecte schade als gevolg van het gebruik ervan.