

## Kfz-Ersatzteile

Sortiment erweitert  
Neue Online-Services





## Ambitionen eines Marktführers

In dieser Sonderausgabe unseres Magazins O'mag stellen wir Ihnen unser Kfz-Ersatzteilangebot mit Qualitätsprodukten vom Erstausrüster vor. Das neu organisierte Produktprogramm ist übersichtlicher und bringt unsere Positionierung als Multispezialist zur Geltung, der die drei Produktbereiche – Motor, Fahrwerk, Getriebe – an drei Produktversprechen – Leistungsfähigkeit, Sicherheit, Zuverlässigkeit – knüpft.

Unsere Entwicklung nimmt in drei Richtungen Fahrt auf: Breite des Produktprogramms, Kundennähe und innovative Services. Wir werden unser Angebot mit Originalprodukten aus eigener Produktion erweitern, die bislang nicht am Kfz-Ersatzteilmarkt verkauft wurden. Die Kundennähe verstärken wir zum einen durch unseren neuen technischen Support und zum anderen durch unsere innovativen Services wie die Anwendung für Mobilgeräte TechScaN'R, mit der Sie durch einfaches Scannen der Teilenummer alle technischen Informationen zu unseren Produkten abrufen können.

Unser Ziel ist es, den Service, den wir Ihnen bieten, jeden Tag ein Stück weit zu verbessern und durch unsere weltweite Präsenz als Erstausrüster mit unserem Produktprogramm alle europäischen, asiatischen und amerikanischen Herstellermarken abzudecken.

**ÉRIC MALAVASI,**

Vice President Automotive Aftermarket, NTN-SNR



**Mit der Organisation seines Kfz-Ersatzteilprogramms nach drei Produktbereichen bekräftigt NTN-SNR seine Position als Multispezialist. Neue digitale Dienste für Händler und Werkstätten erleichtern den Zugriff auf das gesamte Produktangebot.**

**M**otor, Fahrwerk, Getriebe: die Kfz-Ersatzteile von NTN-SNR werden künftig diesen drei großen Produktbereichen zugeordnet. „Diese Aufteilung stellt unsere Kompetenzbereiche in den Vordergrund und erleichtert den Überblick über unser gesamtes Sortiment“, erklärt Éric Malavasi, Vice President Automotive Aftermarket von NTN-SNR.

### ERSTAUSRÜSTERQUALITÄT

Diese drei Produktbereiche entwickeln sich nach einer gemeinsamen Logik. An erster Stelle steht die Gewährleistung der Erstausrüsterqualität. Für zahlreiche Produkte im Ersatzteilsortiment, die mit den Originalteilen identisch sind, kann NTN-SNR auf seine Anerkennung als Erstausrüster der Automobilbranche verweisen: Radlager und Federbeinlager (Produktbereich Fahrwerk), Kupplungslager und Getriebelager (Produktbereich Getriebe), Umlenkrollen und Spannrollen (Produktbereich Motor).

## INHALT N°12

<b>KFZ-ERSATZTEILE</b> EIN MULTISPEZIALIST MIT DIREKTER MARKTANBINDUNG	03
<b>PRODUKTBEREICH MOTOR</b> 3.000 LEISTUNGSNACHWEISE	04
<b>PRODUKTBEREICH FAHRWERK</b> DIE SICHERHEIT ALS MARKENZEICHEN	06
<b>PRODUKTBEREICH GETRIEBE</b> IN PUNCTO ZUVERLÄSSIGKEIT EINEN GANG ZUGELEGT	08
<b>NEUE DIENSTLEISTUNGEN</b> DIE WEGWEISENDE TECHSCAN'R APP	11
<b>INNOVATION</b> EINE SERVICEFREUNDLICHE INNOVATION	12



Magazin NTN-SNR Roulements  
RCS Annecy B.325 821 072  
Publikationsleitung: Hervé BRELAUD  
Konzept/Redaktion: Service publicité NTN-SNR  
Redaktion und Layout: Agentur ARCA

Mitwirkende dieser Ausgabe: E. Malavasi  
C. Idelon - B. Vandecasteele - C. Espine  
J. Cardoso - L. Dumont - A. Paviet - T. Viard  
L. Relle - M. Haehner - S. Guillaume - C. Donat

Fotos: Shutterstock - Visuelys -  
Pedro Studio Photo - NTN-SNR

Hinterlegung der Pflichtexemplare: N° ISSN 1961-4276  
Jegliche Reproduktion dieses Magazins -  
auch auszugsweise - ist ausschließlich mit unserer  
Genehmigung gestattet.  
Gedruckt in Frankreich - März 2016.

## VERTRIEB

## Kundennähe ist Trumpf

**Die Teams des Kfz-Ersatzteilvertriebs von NTN-SNR setzen in ihren Geschäftsbeziehungen zu den Händlern ganz auf Kundennähe und bauen ihre Präsenz in wachstumsstarken Bereichen aus.**



**CHRISTOPHE IDELON**  
Vertriebsdirektor  
Automotive Aftermarket  
NTN-SNR Westeuropa  
und Internationale  
Gruppen.



**BRUNO VANDECASTEELE**  
Vertriebsdirektor  
Automotive Aftermarket  
NTN-SNR Osteuropa  
und Schwellenländer.

In den westeuropäischen Ländern Deutschland, Italien, Frankreich, Spanien, Portugal, Großbritannien und Skandinavien profitiert NTN-SNR von seiner historisch gewachsenen Präsenz. In diesen stabilen Märkten macht sich das Unternehmen seine Stellung als Multispezialist zunutze, um insbesondere das Geschäft mit Motor- und Aufhängungsteilen auszubauen. „Wir sind auf globaler und auf lokaler Ebene in der Nähe unserer Kunden tätig, damit sie von der Breite unseres Produktangebots profitieren“, so Christophe Idelon, Vertriebsdirektor Automotive Aftermarket NTN-SNR Westeuropa und Internationale Gruppen. Auf lokaler Ebene nimmt diese Arbeit in Aktionen und Schulungen konkrete Gestalt an, die mit Großhändlern in Werkstätten durchgeführt werden.

„Von Lateinamerika bis Russland – unser weitgehend vollständiges Originalteilsortiment für asiatische, amerikanische wie europäische Marken ist in all jenen Ländern sinnvoll, in denen die Fahrzeuge zwischen sieben und fünfzehn Jahren alt sind“, erklärt Bruno Vandecasteele, Vertriebsdirektor Automotive Aftermarket NTN-SNR Osteuropa und Schwellenländer. NTN-SNR ist bereits in Polen, Rumänien, Russland, Marokko, Brasilien und Argentinien mit Tochtergesellschaften vertreten. Auch in der Türkei und in Dubai ist das Unternehmen präsent. „Wir sind schon in zahlreichen Ländern als Multispezialist anerkannt. In den anderen Ländern müsste es aufgrund unserer beträchtlichen Marktanteile im Segment der Radlager möglich sein, die Vermarktung des gesamten Produktprogramms mit unseren Partnern voranzutreiben“, führt Bruno Vandecasteele aus.

In den übrigen Teilen der Welt stimmt sich NTN-SNR mit anderen Bereichen des NTN-Konzerns ab, die in Nordamerika und Asien, insbesondere in China, Indien und natürlich in Japan präsent sind.

## Ein Multispezialist mit direkter Marktanbindung

Die speziell für den Ersatzteilmarkt entwickelten Produkte durchlaufen dieselben anspruchsvollen Qualitätsprüfungen wie die Teile, die für die Erstausrüstung bestimmt sind. Betriebsintern arbeiten die Teams der Originalteilproduktion und der Ersatzteilproduktion eng zusammen. „Viele unserer Ingenieure aus der Forschung und Entwicklung arbeiten für den Ersatzteilbereich“, bestätigt Christophe Ulrici, Vice President Automotive OEM von NTN-SNR.

Um diese „Originalteilqualität“ noch deutlicher hervorzuheben, gibt NTN-SNR für jeden Produktbereich des Kfz-Ersatzteilgeschäfts dem Autofahrer ein Versprechen: Leistungsfähigkeit für den Motor, Sicherheit für das Fahrwerk und Zuverlässigkeit für das Getriebe.

### MARKTABDECKUNG VON BIS ZU 98 %

Eine weitere große Entwicklungsachse: Bereitstellung des vom Markt erwarteten breiten Produktspektrums in allen drei Produktbereichen. NTN-SNR erzielt auf dem europäischen Markt bei Radlagern eine Marktabdeckung von mehr als 98 % und bei der Motorsteuerung eine Marktabdeckung von mehr als 97 %.

Diese Neuorganisation des Produktprogramms wird schließlich noch von einer kleinen digitalen Revolution gekrönt. Denn NTN-SNR hat jetzt

die App TechScan'R für Mobilgeräte herausgebracht, die den Zugriff auf alle technischen Informationen ermöglicht, die für die einzelnen Produkte verfügbar sind. In der Werkstatt reicht ein Smartphone oder Tablet aus, um die passenden Teile zu identifizieren, auszuwählen und zu bestellen. Darüber hinaus können technische Hinweise, Fotos und sogar 3D-Modelle abgerufen werden. „Ein ganz neuer kostenloser Service, der eine größere Kundennähe schafft“, meint Christophe Espine, der für das Marketing im Kfz-Ersatzteilgeschäft verantwortlich ist. Und eine ganz konkrete Umsetzung des Slogans „With you“ von NTN-SNR.



## 4 PRODUKTBEREICH MOTOR



# Motor

#Performancelinside

## 3.000 Leistungsnachweise

**Der Produktbereich Motor von NTN-SNR hat ein vollständiges Ersatzteilprogramm für Steuer- und Aggregatetriebe zu bieten. Jedes einzelne der 3.000 Teile im Sortiment trägt mit seinem Qualitätsniveau zur Leistungsfähigkeit des Fahrzeugs bei.**



JÉRÉMIE CARDOSO  
Product Line Manager  
Motorsteuerung.

**M**ehr als 15.000 Umdrehungen pro Minute, Temperaturen über 100°C: Im Umfeld des Motors müssen die Komponenten hohen Belastungen standhalten. Andernfalls ist der Motor dem vorzeitigen Verschleiß preisgegeben oder es kommt schlimmstenfalls zu einem Motorschaden. Aus diesem Grund bietet NTN-SNR im Produktbereich Motor nur extrem leistungsfähige Ersatzteile an. Das Versprechen #Performancelinside kommt bei der Fertigung der Teile, bei der Qualitätskontrolle aller Komponenten und bei der technischen Dokumentation zur Anwendung.

### DIE TIEFE DES ANGEBOTS

#Performancelinside zeigt sich in erster Linie an der Tiefe des Produktprogramms: Mit 3.000 Teilenummern hat sich das Angebot der Produkte für den Motor seit 2010 praktisch verdoppelt. In Europa beträgt die Marktabdeckung in jeder Produktkategorie mindestens 97 %. „In einigen erfolgreichen Produktkategorien wie Rollen für Aggregatetriebe oder gedämpfte Riemenscheiben haben wir 25 % mehr Artikel als noch vor drei Jahren im Angebot“, erklärt

Jérémie Cardoso, der für die Motor-Produktlinie verantwortlich ist.

Das Angebot bezieht sich auf zwei Anwendungsbereiche: den Steuertrieb – Einzelrollen, Zahnriemensätze mit Zahnriemen und Komplettsätze mit Wasserpumpe – und den Nebetrieb für Generator, Klimakompressor usw. Es umfasst Riemenscheiben jeglicher Art, darunter gedämpfte Riemenscheiben, Riemenscheibensätze, Riemen usw.

### ANSPRUCH DES ERSTAUSRÜSTERS

#Performancelinside hat auch mit der Einhaltung technischer Parameter zu tun. Als Erstausrüster gewährleistet NTN-SNR die Originalqualität der angebotenen Teile. Im Erstausrüstungsbereich ist das Unternehmen insbesondere Weltmarktführer für hydraulische Spannrollen. „Steuertriebe, die mit unseren Komponenten ausgestattet sind, gelten als zuverlässiger und wartungsfreundlicher“, meint Jérémie Cardoso. Darüber hinaus genießt das Produktprogramm die Anerkennung des Marktes, denn NTN-SNR beliefert die größten Automobilhersteller auch

mit Wälzlagern. Aufgrund dessen greifen die Werkstätten ihrerseits auf Ersatzteile in Erstausrüsterqualität zurück, zum Beispiel auf das Sortiment der gedämpften Riemenscheiben: zu jedem der 56 Riemensätze gehören neben der Riemenscheibe auch Schraubensätze, die auf die jeweiligen Einbauanforderungen abgestimmt sind (hohes Anzugsmoment und großer Anzugswinkel).

### LANGLEBIGKEIT

#Performancelinside ist schließlich auch durch die Langlebigkeit der Produkte gerechtfertigt. Sie ist in erster Linie von der Verarbeitungsqualität, aber auch vom sorgsamem Gebrauch abhängig. Montagehinweise, Inspektionsintervalle, Wartungsanweisungen: Der Produktbereich Motor liefert alle Informationen, die für die Gewährleistung einer möglichst langen Lebensdauer der einzelnen Teile erforderlich sind. Das ist zum Beispiel auch der Grund dafür, dass Zahnriemen heute zwei- bis dreimal länger halten als noch vor zehn Jahren.

**STEUERTRIEB**

Einzelrollen  
Zahnriemensätze  
Zahnriemensätze mit Wasserpumpe



**NEBENTRIEB**

Einzelriemenscheiben für Nebenaggregate und Generator, gedämpfte Riemenscheiben, Keilrippenriemen  
Riemensätze und gedämpfte Riemenscheibensätze

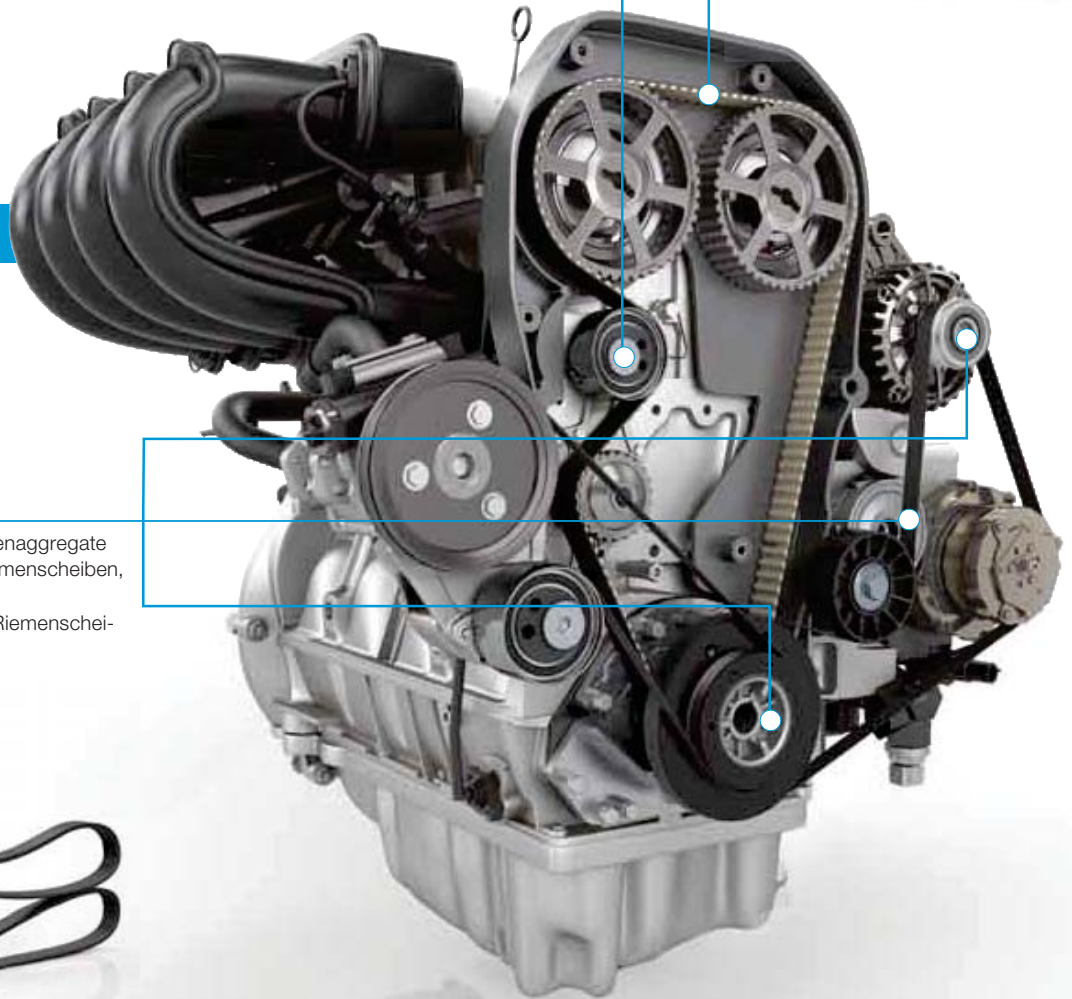

LAURENT DUMONT

**„WIR UNTERSTÜTZEN  
DIE FACHLEUTE BEI  
DER BERATUNG DER  
AUTOFAHRER“**

LAURENT DUMONT, SALES  
MANAGER FRANKREICH  
AUTOMOTIVE AFTERMARKET

*„In wirtschaftlich schwierigen Zeiten halten die Menschen länger an ihren Fahrzeugen fest und achten daher auch verstärkt auf die notwendige Wartung. Dank der von uns zur Verfügung gestellten Informationen kann der Kfz-Mechaniker seinen Kunden umfassend beraten und ihn auf notwendige Wartungsarbeiten hinweisen.“*

## 6 PRODUKTBEREICH FAHRWERK

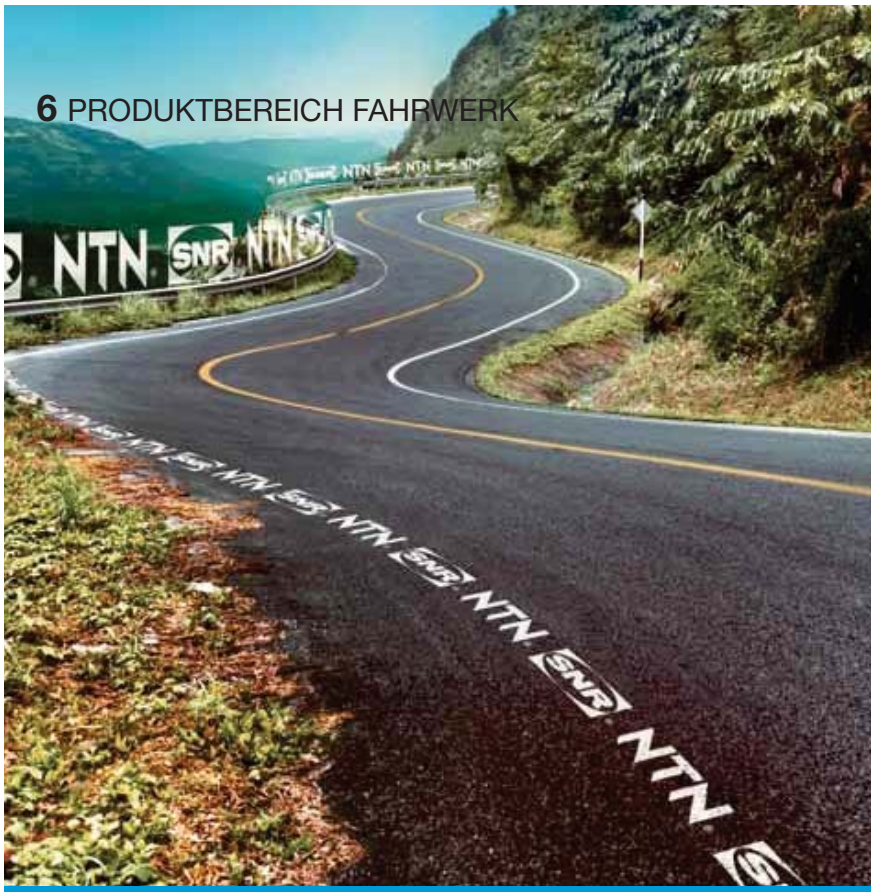

# Fahrw

#SecurityInside

# Die Sicherheit als Markenzeichen

**Mit mehr als 2.000 Teilen bietet der Produktbereich Fahrwerk von NTN-SNR eines der umfassendsten Sortimente an Radlagern, Bremsscheibensätzen und Federbeinlagersätzen am Ersatzteilmarkt an. Kompromisslose Sicherheit ist hier oberstes Gebot.**

Die Radlager der dritten Generation übernehmen mehrere Funktionen. Bei so komplexen Teilen kann der geringste Qualitätsmangel oder Montagefehler dazu führen, dass sich das Rad während der Fahrt löst. Aus diesem Grund gibt NTN-SNR in seinem Produktbereich Fahrwerk der Sicherheit höchste Priorität: #SecurityInside. Der Produktbereich Fahrwerk besteht aus den Sortimenten Rad und Aufhängung. Das Sortiment Rad umfasst mehr als 1.700 Teile: Radlagersätze, Bremsscheibensätze mit Radlagern und Einzellager. In diesem Bereich erzielt NTN-SNR übrigens in Europa eine Marktabdeckung von 98 %.

Das Sortiment Aufhängung umfasst insgesamt 360 Teile: Einzelfederbeinlager, Querlenker, Federbeinlagersätze für Vorderachse und Hinterachse. „Im Jahr 2015 haben wir das Sortiment im Bereich Aufhängung um 20 % erweitert“, erklärt Amélie Paviet, die für diese Produktlinie verantwortlich ist.

### GARANTIERTE ERSTAUSRÜSTERQUALITÄT

#SecurityInside – das bedeutet in erster Linie Erstausrüsterqualität und die optimale Steuerung der Fertigungsprozesse. Bei der Mehrzahl der Teilenummern handelt es sich um Originalteile, die NTN-SNR für die Erstausrüstung fertigt. Die übrigen sind entweder Originalteile oder sie stammen aus der internen Entwicklung oder von Industriepartnern. Alle durchlaufen gleichwertige Qualitätskontrollen. „Die Freigabe der Bremsscheiben unserer Bremsscheibensätze erfolgt nach demselben Verfahren, das auch auf die Teile der Erstausrüstung angewendet wird. Und auch das Einpressen erfolgt in unseren Werken“, erläutert Lucie Rellé, Product Line Manager Rad- und Getriebelager.

### GENAUE EMPFEHLUNGEN

#SecurityInside – das kommt auch in den Anweisungen zum Ausdruck, die mit den Teilen geliefert werden. Das für die Wälzlager zu beachtende Anzugsmoment ist auf den



AMÉLIE PAVIET  
Product Line Manager  
Aufhängung.

Produktetiketten angegeben (lesen Sie dazu auch unseren Artikel zum Thema Service, Seiten 10-11). Dazu kommen hilfreiche Tipps. Zum Beispiel sollte das Federbeinlager gleichzeitig mit dem Stoßdämpfer ausgetauscht werden. Das wird in Europa nur in jeder dritten Werkstatt so gehandhabt. Dabei verlängert sich der Bremsweg bei einer abgenutzten Aufhängung um 15 %! „Darüber sollten unsere Händler mit ihren Kunden sprechen“, meint Amélie Paviet.



QUERLENKERSATZ  
HINTERACHSE



RADLAGER

Generation 2.5

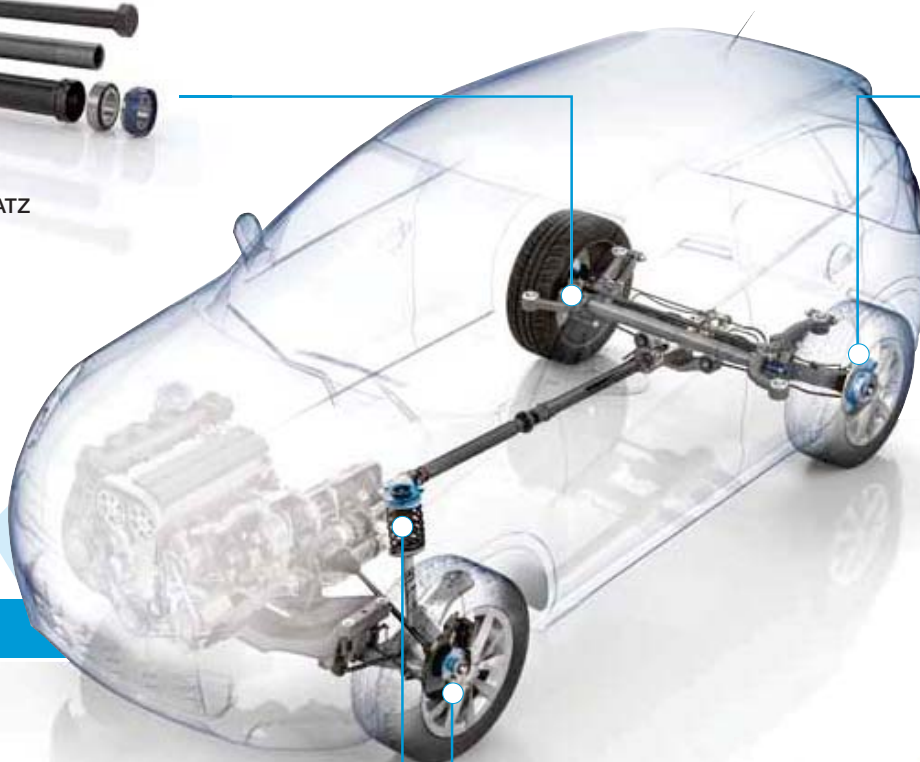

FEDERBEINLAGERSATZ VORDERACHSE

Federbeinlager der 2. Generation und Staubschutz



RADLAGER

Generation 3



THOMAS VIARD

### EIN INNOVATIONSMOTOR

#SecurityInside – dahinter steht auch eine Kultur, in der jede Innovation zur Verbesserung der Sicherheit beiträgt. Auf diese Weise hat NTN-SNR mehrere Generationen von Federbeinlagern hervorgebracht und mit weiteren Zusatzfunktionen (Federaufnahme, Anschlag usw.) ausgestattet. Gewicht und Maße wurden optimiert. Auch das ASB®-Radlager (Active Sensor Bearing) ist eine Entwicklung von NTN-SNR. Es ist zur Messung der Raddrehzahl mit einem Magnetring ausgestattet und damit für die Funktion der Fahrsicherheitssysteme (ABS, ESP, GPS) unverzichtbar. Diese Innovationen sind in den Sortimenten des Produktbereichs Fahrwerk zu finden.

### „INDIVIDUELLE UNTERSTÜTZUNG IN DEN EINZELNEN MÄRKTEN“

THOMAS VIARD, SALES MANAGER  
GROSSBRITANNIEN, SKANDINAVIEN  
UND ITALIEN, AUTOMOTIVE  
AFTERMARKET

„Wir passen unser Leistungsspektrum an die jeweiligen Bedürfnisse an. In Schweden bieten wir zum Beispiel Logistik- und Marketinglösungen an, die den Erwartungen der Großhändler gerecht werden. In Italien, wo die Unternehmen generell kleiner sind, kommt unser Versprechen „With you“ in einer großen Kundennähe zum Ausdruck. Auch die Entwicklung von Online-Tools erfolgt im Sinne eines individuellen Serviceangebots.“  
(Lesen Sie auch die Seiten 10-11.)

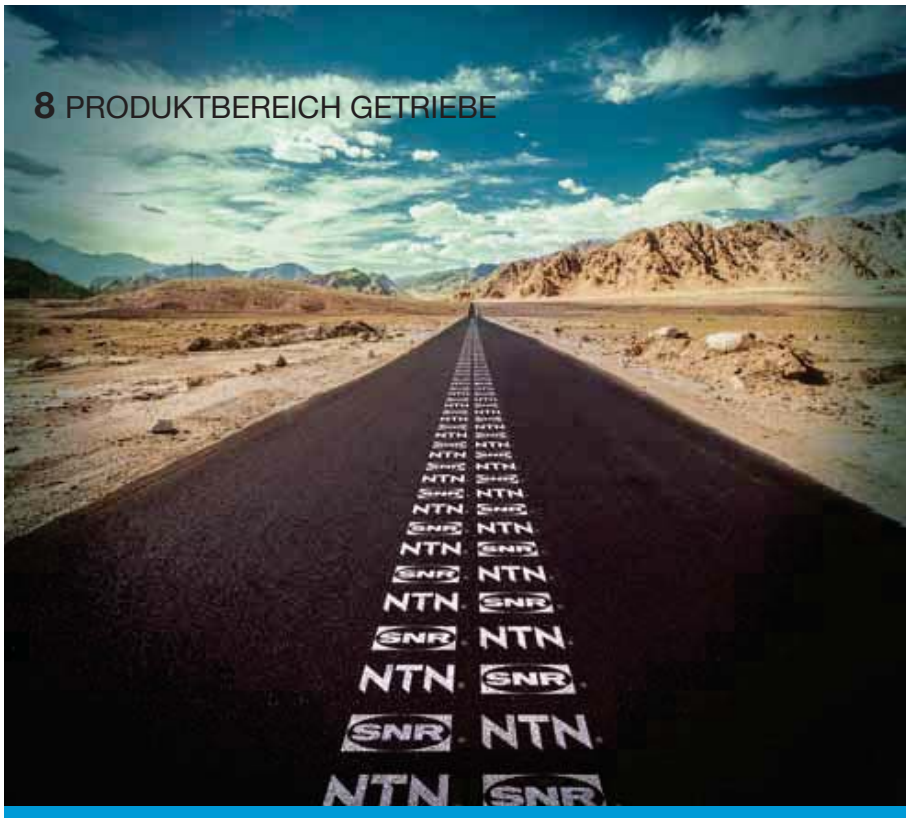

## In puncto Zuverlässigkeit einen Gang zugelegt

**In seinem Produktbereich Getriebe hat NTN-SNR Europas größtes Sortiment an Getriebelagern für leichte Fahrzeuge im Angebot. Alle Teile des Sortiments, das auch Kupplungslager umfasst, werden in den Werken des Konzerns für die Erstausrüstung gefertigt. Ein zusätzlicher Garant für Zuverlässigkeit.**

**E**in Getriebe ist normalerweise mit sechs Lagern ausgestattet, die jeweils am Ende der Welle sitzen. Sie sind Bestandteil eines hochpräzisen Systems, das besonderen Belastungen ausgesetzt ist: hohe Temperaturen, geschlossene Umgebung, im Öl schwebende Metallpartikel. „Das Lager ist die Sicherung des Getriebes: Es geht normalerweise zuerst kaputt, wenn die umliegenden Komponenten schadhaft werden“, erklärt Lucie Rellé, Leiterin dieser Produktlinie. Aufgrund ihrer großen Bedeutung richtet NTN-SNR bei der Fertigung von Getriebelagern das Hauptaugenmerk auf die Zuverlässigkeit: #ReliabilityInside.

### 80 % SPEZIALLAGER

#ReliabilityInside kommt bei NTN-SNR zunächst in der Zusammenstellung der Sortimente zum Ausdruck: Mit 313 Teilen, von denen 80 % verstärkte Speziallager sind, sucht das Sortiment der Getriebelager am europäischen Markt seinesgleichen. Seit 2014 vereint es die Teile von SNR (192) und NTN (121). Im Übrigen deckt das



LUCIE RELLE  
Product Line Manager  
Rad- und  
Getriebelager.

Sortiment der Kupplungslager 250 Fahrzeugmodelle von 11 Automobilherstellern ab.

### 100 % ORIGINALTEILE

#ReliabilityInside zeigt sich auch in der technischen Kompetenz von NTN-SNR. Alle Wälzlager, die für das Getriebe bestimmt sind, werden im Rahmen der Originalteileproduktion des Konzerns gefertigt. Mit speziellen Produktionsverfahren wird die extreme

Verschleißfestigkeit der Komponenten gewährleistet: Spezielle Vergütung der Ringe, Einbau von Käfigen aus Polyamid, Optimierung der Dichtungstechnik entsprechend den Umgebungsbedingungen. „Jedes Teil im Sortiment des Produktbereichs Getriebe erfüllt die Normen der großen internationalen Automobilhersteller, mit denen unsere Ingenieure eng zusammenarbeiten“, so Lucie Rellé.

### MIT RAT UND TAT

#ReliabilityInside – das hat auch mit der Genauigkeit der Informationen zu tun, die den Fachleuten zur Verfügung gestellt werden: den Händlern, den Mechanikern und vor allem den Instandsetzern von Getrieben. Wie wird ein Getriebelager ausgetauscht? Wo findet man das identische Teil? NTN-SNR stellt in Druckform oder digital hilfreiche Informationen zur Verfügung, die auf die jeweiligen Bedürfnisse der diversen Fachleute abgestimmt sind (lesen Sie auch Seite 10). „Unser Katalog ist augenblicklich einer der umfangreichsten für diese Produktkategorie“, schätzt Lucie Rellé.



ebe

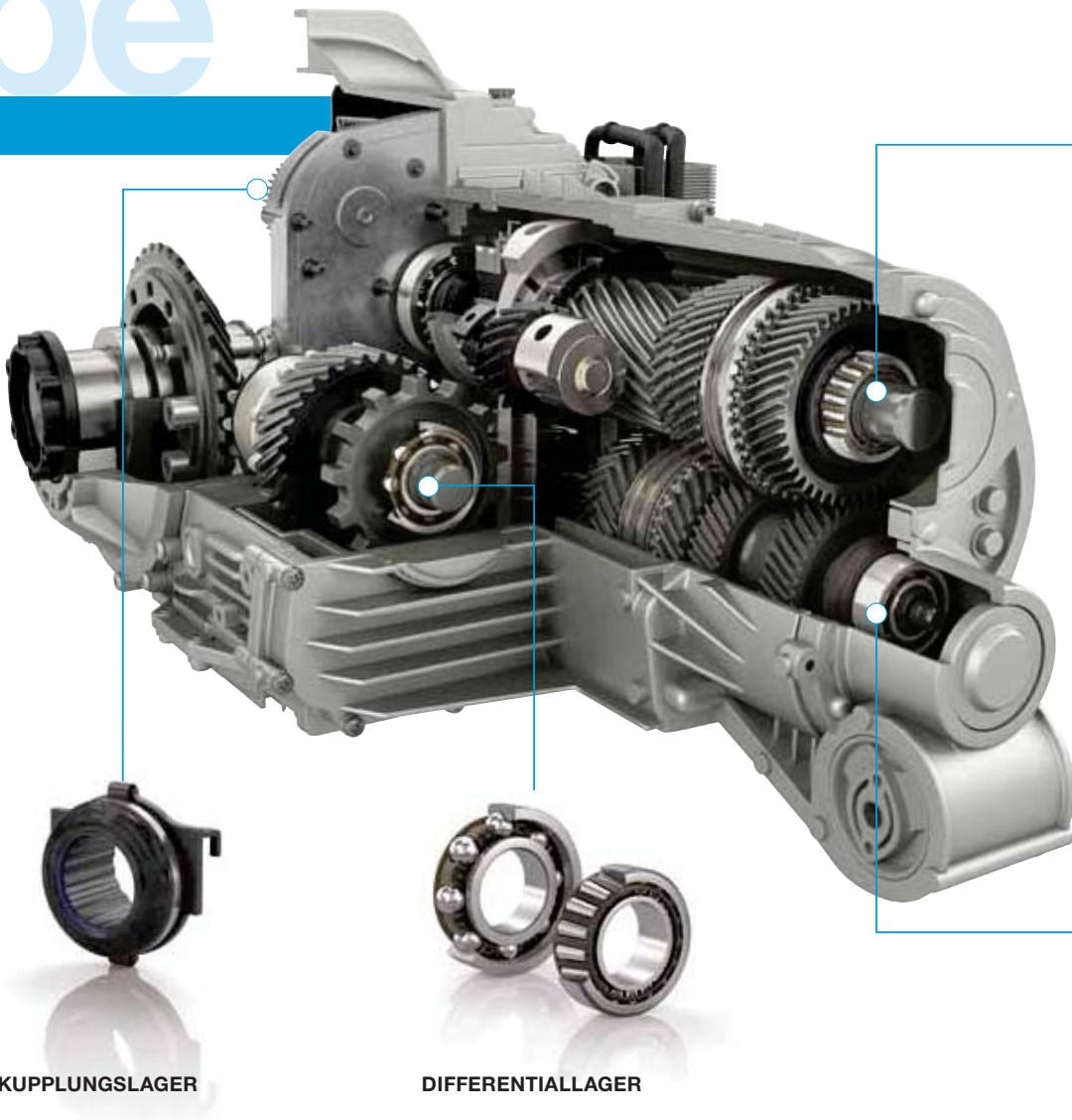

**ANTRIEBSWELLENLAGER**

Kugellager, Kegelrollenlager  
oder Zylinderrollenlager



**NEBENWELLENLAGER**

Kugellager, Kegelrollenlager  
oder Zylinderrollenlager

**KUPPLUNGSLAGER**

**DIFFERENTIALLAGER**

Kugellager  
oder Kegelrollenlager



MARCUS HÄHNER

**„EIN FALL FÜR  
SPEZIALISTEN“**

MARCUS HÄHNER,  
SALES MANAGER D-A-CH  
UND BENELUX, AUTOMOTIVE  
AFTERMARKET

„Die Instandsetzung von Getrieben ist und bleibt Sache von Spezialisten. Im Ersatzteilgeschäft zählen wir die großen Getriebehersteller wie beispielsweise ZF zu unseren Kunden. Das zeugt von dem Qualitätsniveau unserer Produkte.“



#SolutionsInside

# Neue Online-Services: Fachwissen von NTN-SNR immer zur Hand

**Um Auswahl, Bestellung und Einbau seiner Kfz-Ersatzteile zu erleichtern, bietet NTN-SNR den Händlern und Werkstätten einen neuen digitalen Online-Service an.**

„Mit unserem Konzept #SolutionsInside wollen wir den unterschiedlichen Fachleuten jederzeit vor Ort relevantes technisches und kaufmännisches Fachwissen zur Verfügung stellen“, erläutert Christophe Espine, Marketingleiter für Kfz-Ersatzteile bei NTN-SNR.

### SMARTPHONE-APP

Um Werkstätten und Händler mit Informationen zu versorgen, hat NTN-SNR eine ganz neue Smartphone- und Tablet-App namens TechScaN'R auf den Markt gebracht. Man scannt einfach die Teilenummer auf einer Verpackung oder in einem Katalog und TechScaN'R stellt sämtliche technische Informationen zu dem entsprechenden Produkt online zur Verfügung. So kann man

leicht herausfinden, welche Teile zusammen bestellt werden müssen oder was beim Einbau zu beachten ist (siehe Seite gegenüber). „Unsere Innovationstätigkeit ist nicht auf die Produkte beschränkt. Auch im Kundenservice können wir dadurch einen Mehrwert schaffen“, betont Christophe Espine.

Auch weil die verfügbaren technischen Informationen immer umfangreicher werden, ist TechScaN'R eine überaus nützliche App. Seit einigen Monaten gibt NTN-SNR auch vermehrt Fachinformationen in diversen Formaten heraus: TECHINFO-Datenblätter (ausführliche Anleitungen – siehe Seite gegenüber), Ausfall-Poster (Unterstützung der Fehlerdiagnose), Diagnostic Expert Broschüren (allgemeine Hinweise).



CHRISTOPHE ESPINE  
Marketing Manager  
Automotive  
Aftermarket.

### ONLINE-SHOP UND ONLINE-KATALOG

#SolutionsInside bezieht sich auch auf die Aspekte des Vertriebs. Im März 2015 hat NTN-SNR seinen Online-Shop für den Handel modernisiert. Eine intuitive Bedienung steht nun im Vordergrund und er ist in acht Sprachen verfügbar. Der Bereich „Kfz-Ersatzteile“ ist leicht auffindbar. Alle Teilenummern des Katalogs sind dort zu finden, wobei die Suche entweder nach Produktkategorien oder nach Fahrzeugen erfolgen kann.

## MOBILE ANWENDUNG

## Die wegweisende TechScaN'R App

Die App TechScaN'R für Mobilgeräte liefert nach dem Scannen der Teilenummer sämtliche technische Informationen zu dem betreffenden Teil. Sie bietet Werkstätten und Händlern eine erhebliche Arbeitserleichterung.

Welches Anzugsmoment ist beim Einbau eines Radlagers für die Antriebswellenmutter zu beachten? Mitten in der Werkstatt liefert TechScaN'R auf dem Smartphone oder Tablet die Antwort. Einfach die Teilenummer auf der Verpackung des Ersatzteils scannen und alle technischen Informationen zu dem Produkt werden angezeigt: technische Daten, Abbildungen, Montageanleitung, dazugehörige Teile... Darüber hinaus kann der Mechaniker einen 3D-Plan des Lagers abrufen und das Teil in der Augmented Reality App aus mehreren Perspektiven betrachten. Eine praktische Hilfe, weil auf diese Weise Bereiche dargestellt werden können, die während des Einbaus verdeckt sind.



Direkter Zugriff auf sämtliche technische Informationen

## ONLINE-KATALOG

Mit TechScaN'R und demselben Verfahren können auch Händler auf diese Informationen zugreifen, indem sie die Nummer eines Teils aus dem Lager oder dem Katalog scannen. Bei der Bestellung von zugehörigen Teilen und der Beratung von Werkstätten im Hinblick auf das benötigte Werkzeug ist die App eine wertvolle Hilfe. „TechScaN'R ist das verbindende Element zwischen unseren Katalogen und den online angebotenen technischen Informationen“, meint Christophe Espine.

Einzelradlagern, Getriebelagern und Teilen für Schwerlastfahrzeuge sämtliche Teilenummern des Kfz-Ersatzteilprogramms ab. Da die Anwendung auch das Speichern von Favoriten ermöglicht, können wichtige Informationen bei nicht vorhandener Internetverbindung auch offline abgerufen werden. Die TechScaN'R App kann im Apple Store und bei Google Play in neun Sprachen kostenlos heruntergeladen werden.

TechScaN'R wurde im Oktober 2015 herausgegeben und deckt mit Ausnahme von

Téléchargez gratuitement TechScaN'R sur  
Download TechScaN'R for free on



## TECHNISCHE INFORMATIONEN

## TECHINFO-Datenblätter: Von Expertenwissen profitieren

In der technischen Dokumentation, die NTN-SNR für das Kfz-Ersatzteilprogramm herausgibt, nehmen die TECHINFO-Datenblätter eine Sonderstellung ein. „Sie gehen aus Fachgutachten hervor, die im Rahmen der Prüfung von Garantiefällen erstellt wurden“, erklärt Christophe Espine. Im Vergleich zu den allgemeinen Informationen zur Diagnose oder zum Einbau von Teilen bestimmter Kategorien gehen die TECHINFO-Datenblätter präzise und detailliert auf die Einbausituation konkreter Teile in den betreffenden Fahrzeugen ein.

In den meisten Fällen werden Schäden durch einen falschen Einbau hervorgerufen. Die TECHINFO-Datenblätter geben Hilfestellung bei der Fehlerdiagnose und enthalten detaillierte Ausbau- und Einbauanleitungen. In Fällen, in denen Teilenummern leicht verwechselt werden können, wird darauf hingewiesen, wie man sie identifizieren kann. Jedes TECHINFO-Datenblatt enthält eine konkrete Hilfestellung für die Auswahl der richtigen Produkte und

deren Einbau. Seit ihrer Einführung vor einem Jahr wurden bereits 36 TECHINFO-Datenblätter herausgegeben. Die Marke von 50 wird voraussichtlich in den kommenden Monaten überschritten. Sie können online auf [www.ntn-snr.com](http://www.ntn-snr.com) und über die mobile App TechScaN'R abgerufen werden.

Eine wertvolle Hilfe beim Einbau





## PCS Hub Joint

# Eine servicefreundliche Innovation

**Das Radlager-Antriebswellen-Verbindungssystem „PCS Hub Joint“ von NTN-SNR wurde auf der Pariser Automesse Equip Auto 2015 mit dem Innovationspreis ausgezeichnet. Es trägt zur Reduzierung des Fahrzeuggewichts bei und erleichtert darüber hinaus die Wartung.**

Manche Innovationen kommen auch den Werkstätten zugute. Wie das PCS Hub Joint\* von NTN-SNR, ein neuartiges System zur Verbindung des Radlagers mit der Antriebswelle. Diese Innovation, die zur Verringerung des Fahrzeuggewichts beiträgt, beruht insbesondere auf einer verkürzten Welle. „Auf diese Weise kann die Antriebswelle ausgebaut werden, ohne dass der Dreieckslenker gelöst werden muss“, erklärt Sébastien Guillaume, Anwendungsingenieur F&E. Das Ergebnis: Einfacher Zugang zu Getriebe und Kupplung mit entsprechender Zeitersparnis für den Mechaniker, was letztendlich dem Geldbeutel des Kunden zugutekommt!

### MARKTEINFÜHRUNG VORAUSSICHTLICH 2018

Neuartige Keilnuten am Wellenende sorgen für eine feste Verzahnung mit dem Lager. „Beim heutigen Einbauverfahren kommt es zu einem Montagespiel, das bei geringer Geschwindigkeit

ein Klappern verursacht“, so Christophe Idelon, Vertriebsdirektor Automotive Aftermarket. Doch vor allem können die Welle und das Lager kompakter ausgelegt werden, so dass eine Masse von insgesamt 15 % eingespart werden kann.

Aufgrund der leichteren Bauweise trägt das PCS Hub Joint zur Senkung des Kraftstoffverbrauchs und der Schadstoffemissionen bei. Es ist für das Konzeptfahrzeug Eolab von Renault (Ziel 1l/100 km) vorgesehen und mehrere Fahrzeughersteller haben bereits Konstruktionsstudien für die Serienfertigung durchgeführt, die im Jahr 2018 anlaufen soll.

Wegen des zweifachen Nutzens – Kraftstoffersparnis und Servicefreundlichkeit – wurde NTN-SNR für das PCS Hub Joint bei der Pariser Automesse Equip Auto 2015 in der Kategorie OEM und neue Technologien mit dem internationalen Jurypreis in Silber ausgezeichnet.

\* Press Connected Spine Hub Joint



SÉBASTIEN GUILLAUME  
Anwendungsingenieur  
F&E.

### LEICHTER

Eine kompaktere Verbindung von Welle und Lager mit entsprechender Gewichtersparnis.

### SERVICEFREUNDLICHER

Reduzierte Maße erleichtern den Zugang zu Getriebe und Kupplung.